

# FAMCO

هایپر صنعت

- [www.famco.co.ir](http://www.famco.co.ir)
- [www.famcocorp.com](http://www.famcocorp.com)



PUMPS  
پمپ

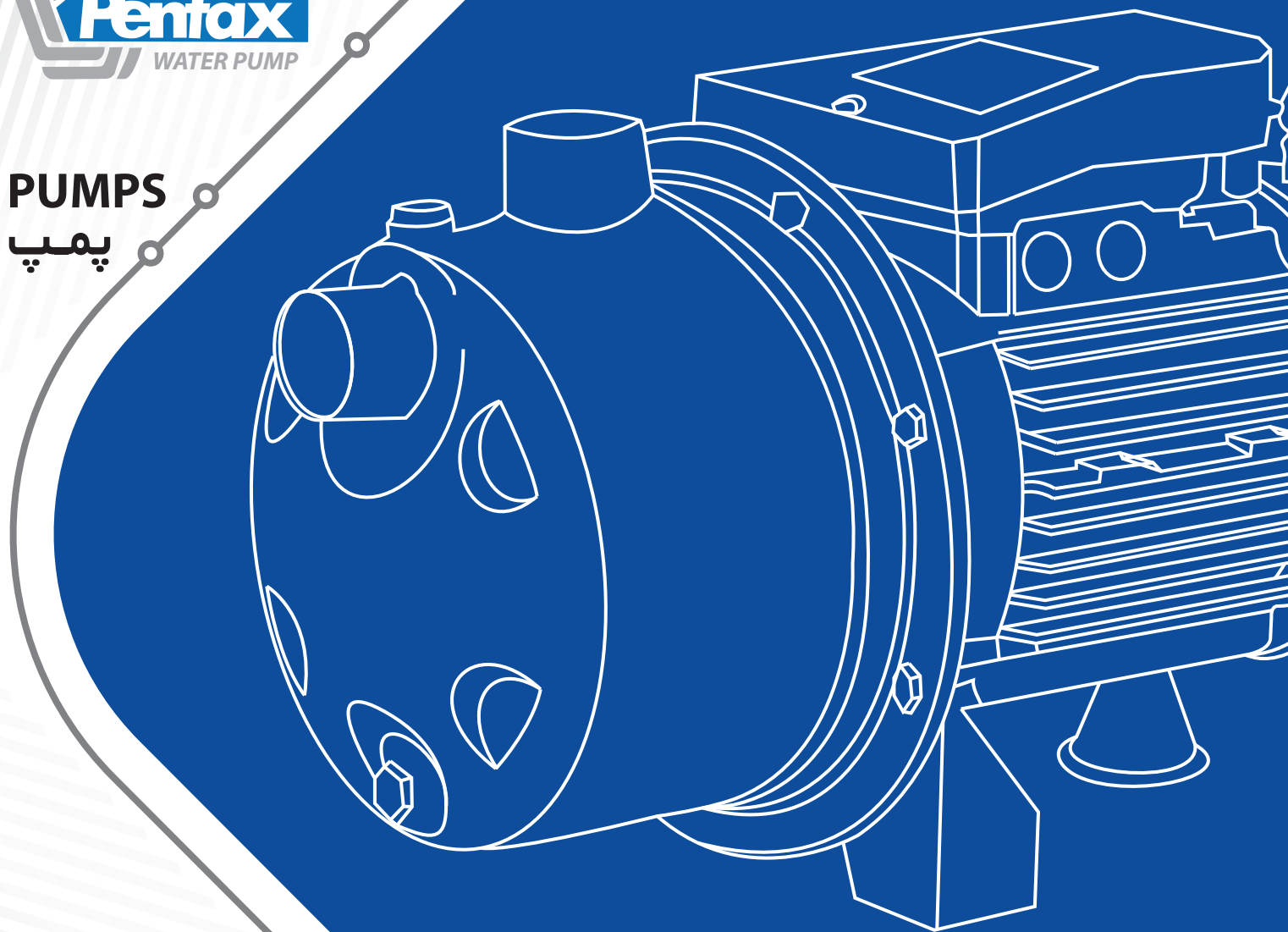

**Catalog 2018** • • Symbol of the dynamism in industry

# DTRT400 - 1000 Series



## سری 1000 - DTRT400

الکتروپمپ های لجن کش DTRT400 - 1000 (with grinder) با هد بالا ، مجهز به خرد کن یا گریندر ، جهت پمپاژ فاضلاب های دارای الیاف ، مواد معلق ، پس ماند کشتارگاه ها و ... استفاده می شوند .

### کاربردها

• مناسب سیستم های فاضلاب ، آبهای آلوده به همراه ذرات معلق ، ایستگاه های فاضلاب منازل و رستوران ها

## مشخصات فنی

### مشخصات هیدرولیکی

- دبی : حداکثر تا 21.6 متر مکعب در ساعت
- هد : حداکثر تا 54 متر
- گستره دمای سیال : از 0 - 40 درجه سانتیگراد
- حداکثر عمق غوطه وری 20 متر

### مشخصات الکتروموتور

- توان : از 4.5kw تا 9.1kw
- کلاس عایق بندی : F
- درجه حفاظت : IP68
- دور : 2900rpm

### متریال

- بدنه : چدن
- پروانه : چدن
- شافت : استنلس استیل AISI 304
- گسکت : NBR



Grinder

• مکانیکال سیل : مکانیکال سیل دوبل ( در قسمت پمپ سیلیکون کارباید و در قسمت موتور سرامیک - گرافیت)

## DTRT 400-1000 Series

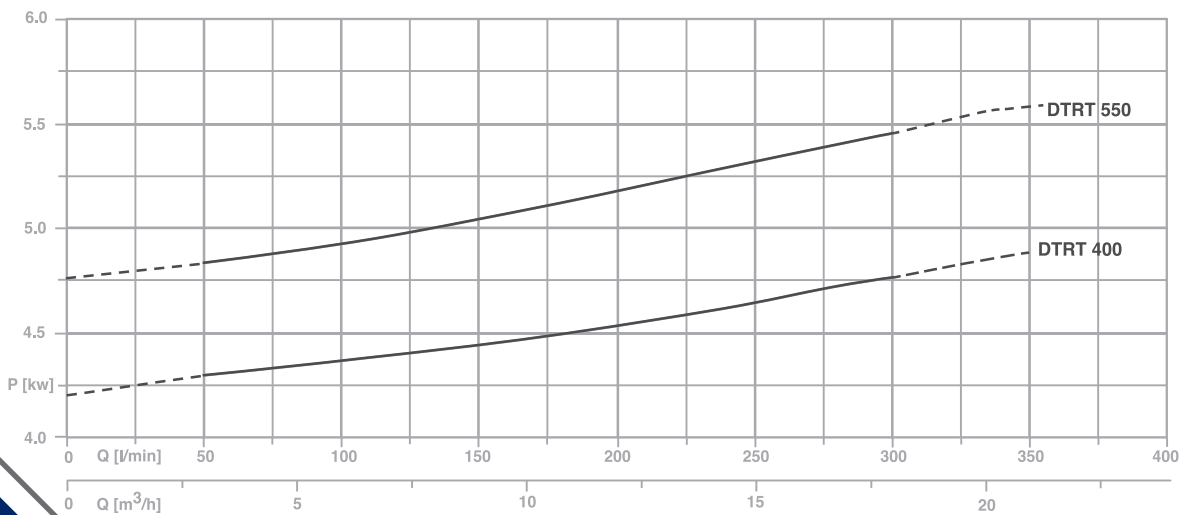
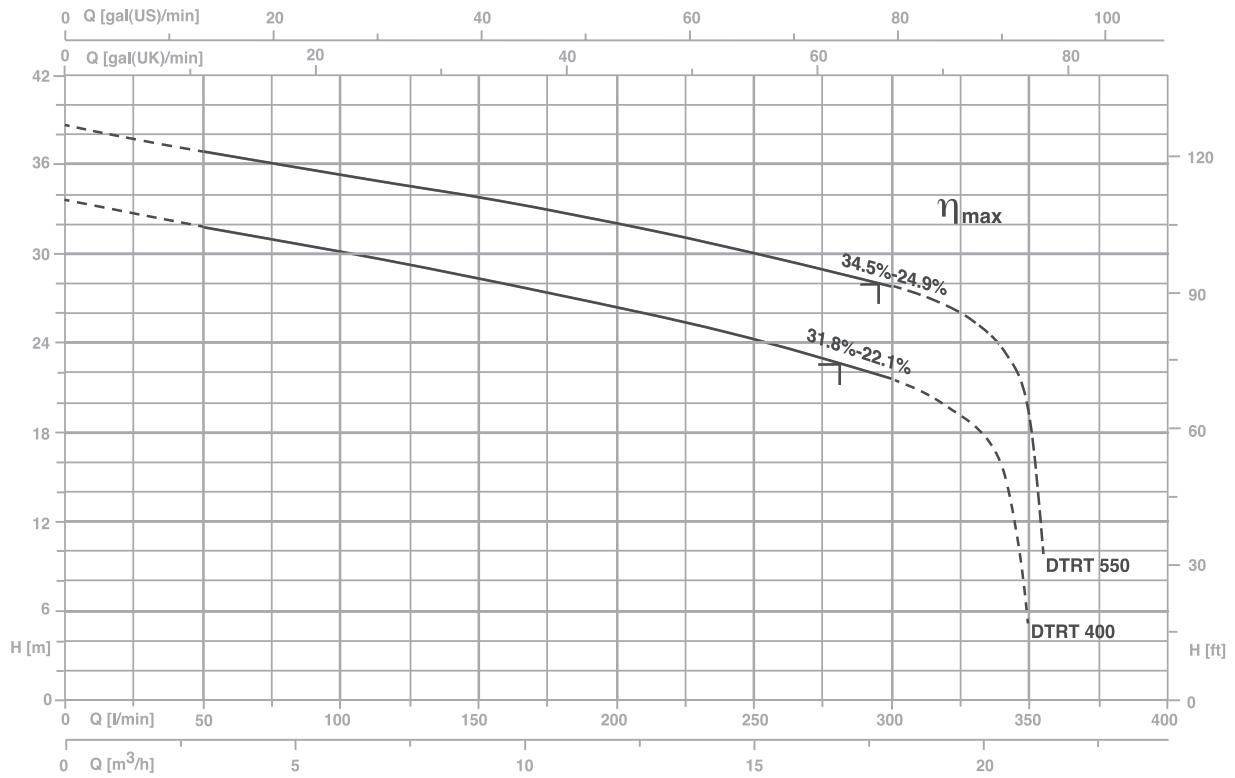

TYPE	P2		P1 (KW)	A	Q(m³/H- L/min)						
					0	3	6	9	12	15	18
3"	(HP)	(KW)	3"	3×400V 50Hz	H(m)						
					0	50	100	150	200	250	300
DTRT 400	4	3	4.5	7.5	33.5	31.8	30.1	28.5	26.4	24.4	21.6
DTRT 550	5.5	4	5.3	9.2	38.6	36.9	35.3	33.9	32.1	30.1	27.6

٩٣

## DTRT 400-1000 Series

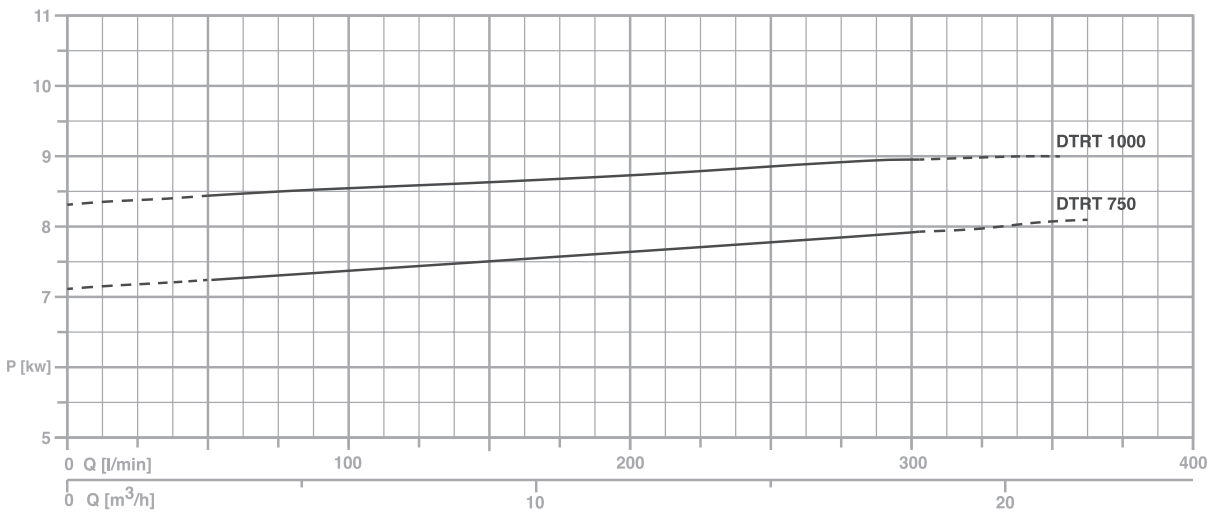
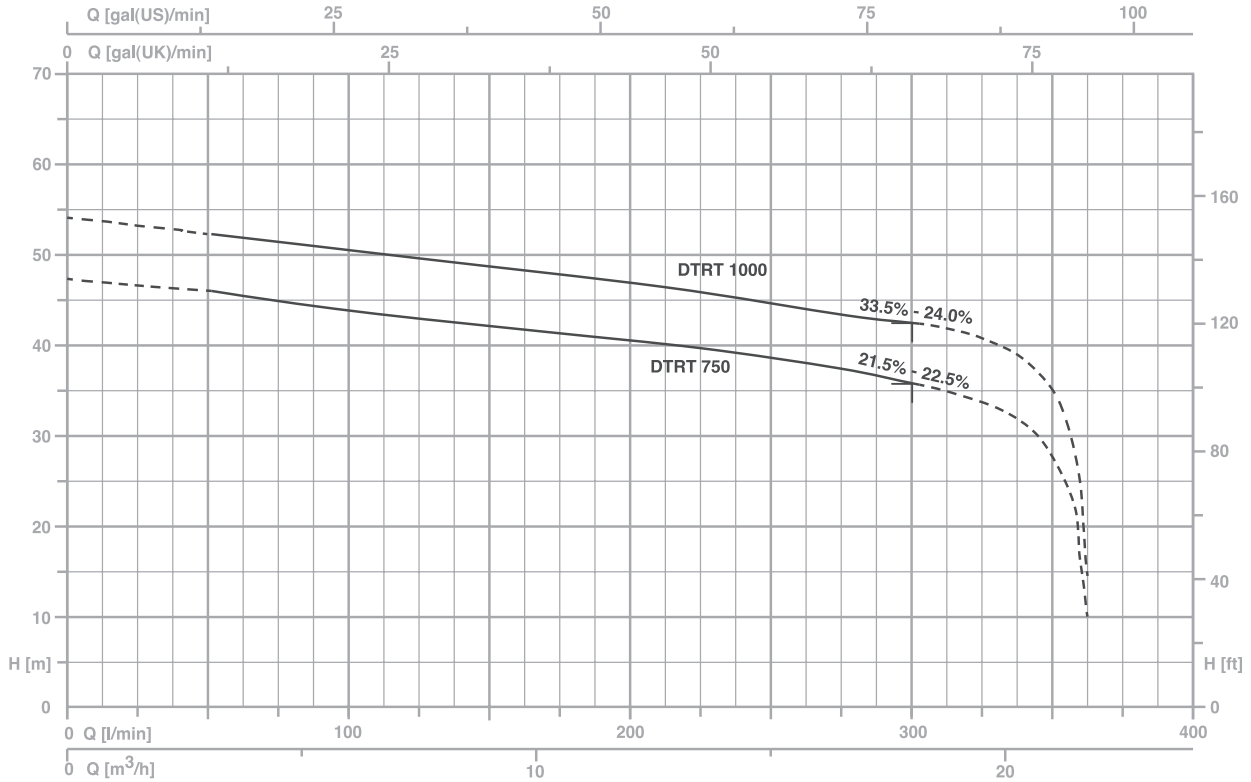

TYPE	P2		P1 (KW)	A	Q(m <sup>3</sup> /H- L/min)										
					0	3	6	9	12	15	18	21	21.6		
3"	(HP)	(KW)	3"	3×400V 50Hz	H(m)										
					0	50	100	150	200	250	300	350	360		
DTRT 750	7.5	5.5	8.0	13.9	47.8	46.2	44.5	42.7	40.8	38.9	36.1	26.7	11.0		
DTRT 1000	10	7.5	9.1	15.5	54.6	52.7	51	49.2	47.1	45.1	42.7	34.0	15		

# FAMCO

## هایپر صنعت

Symbol of the dynamism  
in industry

Tel: ۰۲۱-۴۸۰۰۰۰۴۹

E-mail: [info@famco.co.ir](mailto:info@famco.co.ir)

[www.famcocorp.com](http://www.famcocorp.com)

[www.famco.co.ir](http://www.famco.co.ir)

تهران - کیلومتر ۲۱ جاده مخصوص کرج - روبروی پالایشگاه  
نفت پارس، پلاک ۱۲

تهران - خیابان سعدی جنوبی - مجتمع اداری تجاری سعدی  
طبقه ششم - واحد ۶۱۷

نماد پویایی در صنعت