

FAMCO

هایپر صنعت

- www.famco.co.ir
- www.famcocorp.com



PUMPS
پمپ

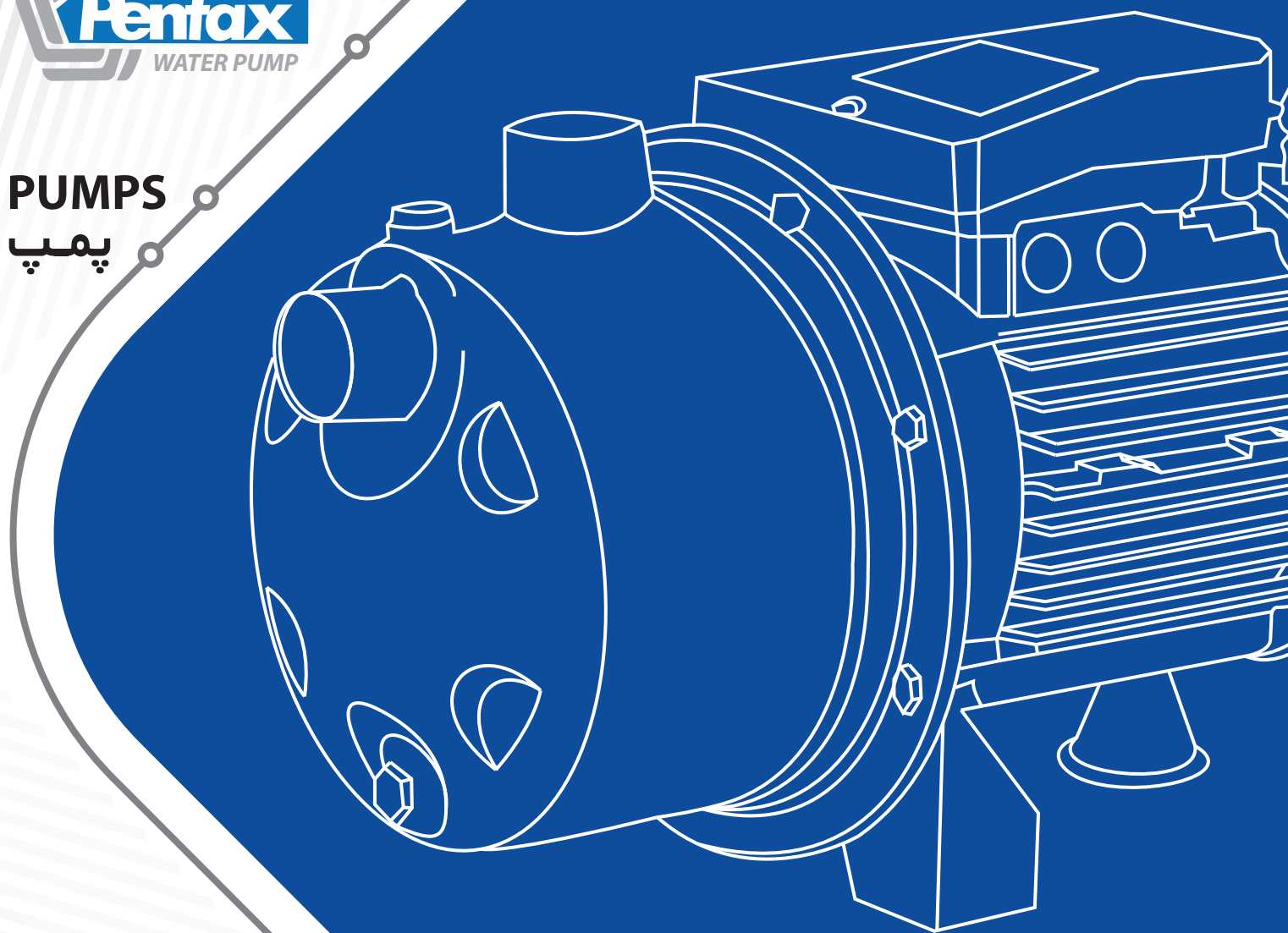

Catalog 2018

• Symbol of the dynamism in industry

DX Series



سری DX

الکتروپمپ لجن کش DX جهت پمپاژ آب صاف و یا مخلوط با ذرات معلق جامد ، جهت مصارف خانگی ، صنعتی ، ساختمانی و عمرانی استفاده می شوند .

کاربردها

• مناسب سیستم های فاضلاب ، آبهای آلوده به همراه ذرات معلق ، ایستگاه های فاضلاب منازل و رستوران ها

مشخصات فنی

مشخصات هیدرولیکی

- دبی : حداکثر تا 18 متر مکعب در ساعت
- هد : حداکثر تا 10 متر
- گستره دمای سیال : از 0-40 درجه سانتیگراد
- قابلیت عبور ذرات جامد تا قطر حداکثر 28 میلیمتر
- حداکثر عمق غوطه وری 5 متر

متریال

- بدنه و پوسته : استنلس استیل
- پروانه : استنلس استیل
- مکانیکال سیل : مکانیکال سیل دوبل (در قسمت پمپ و موتور)
- شافت : استنلس استیل

مشخصات الکتروموتور

- توان : از 1050w تا 1350w (به صورت تکفاز و سه فاز)
- کلاس عایق بندی : F
- درجه حفاظت : IP68

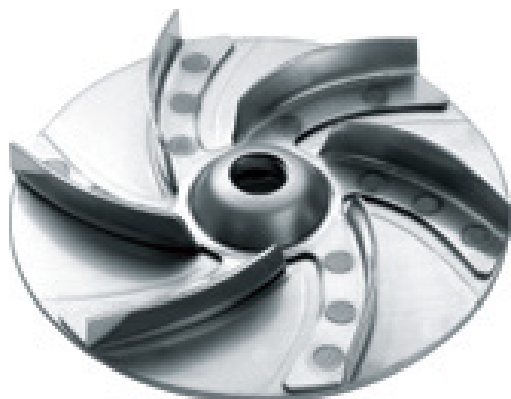

DX Series

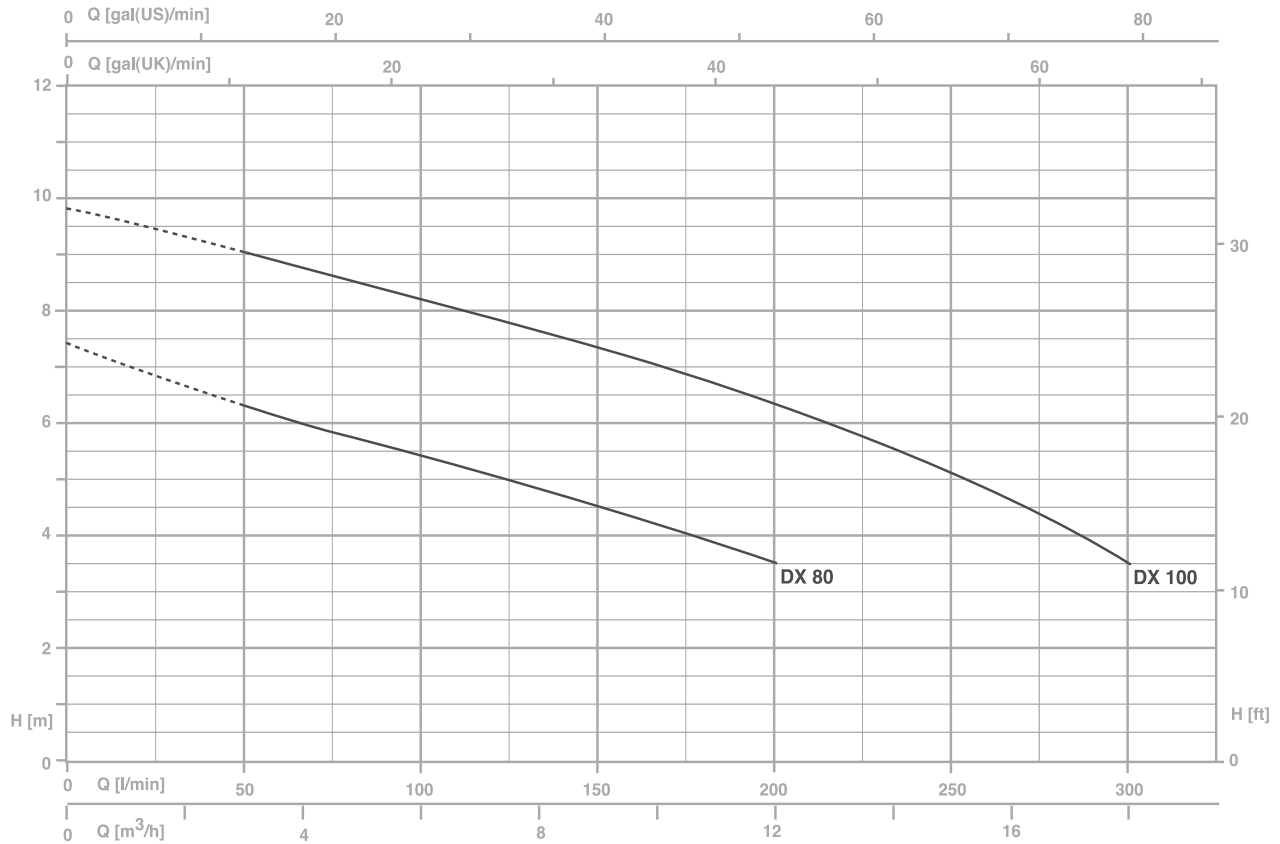

TYPE		W	AMPERE		Q(m³/H- L/min)						
			1 ~	3 ~	0	3	6	9	12	15	18
1 ~	3 ~		1×230V 50Hz	1×400V 50Hz	H(m)						
DX80G	-	1050	4.7	-	7.4	6.3	5.4	4.5	3.5	-	-
DX80	DXT80	1050	4.7	2.2	7.4	6.3	5.4	4.5	3.5	-	-
DX80/2G	-	1050	4.7	-	7.4	6.3	5.4	4.5	3.5	-	-
DX80/2	DXT80/2	1050	4.7	2.2	7.4	6.3	5.4	4.5	3.5	-	-
DX100G	-	1350	6.2	-	9.8	9	8.3	7.3	6.3	5.1	3.5
DX100	DXT100	1350	6.2	2.8	9.8	9	8.3	7.3	6.3	5.1	3.5
DX100/2G	-	1350	6.2	-	9.8	9	8.3	7.3	6.3	5.1	3.5
DX100/2	DXT100/2	1350	6.2	2.8	9.8	9	8.3	7.3	6.3	5.1	3.5

FAMCO

هایپر صنعت

Symbol of the dynamism
in industry

Tel: ۳۳۱۱۳۳۷۷ (خط ۳۰)
E-mail: info@famco.co.ir
www.famcocorp.com
www.famco.co.ir

تهران - کیلومتر ۲۱ جاده مخصوص کرج - روبروی پالایشگاه
نفت پارس، پلاک ۱۲
تهران - خیابان سعدی جنوبی - مجتمع اداری تجاری سعدی
طبقه ششم - واحد ۶۱۷

نماد پویایی در صنعت