

# FAMCO

هایپر صنعت

- [www.famco.co.ir](http://www.famco.co.ir)
- [www.famcocorp.com](http://www.famcocorp.com)

**LEO**  
PUMP  
Love Each Other

**PUMPS**  
پمپ

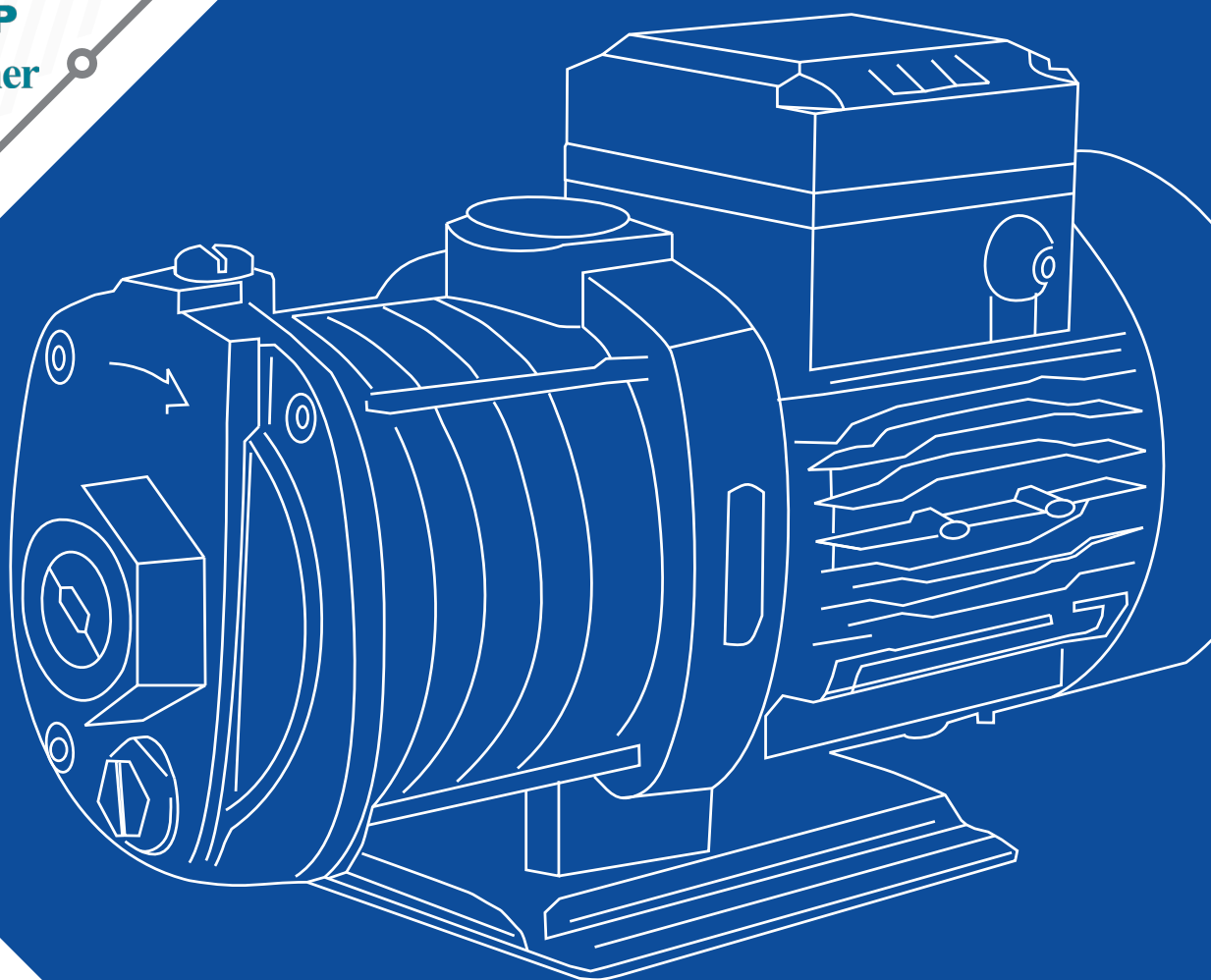

**Catalog 2018** • • The Symbol of Dynamism in Industry

## سری AJmS

### پمپ خودمکش استیل

پمپ های خودمکش لیو با بهره گیری از اجکتور داخلی قادر به مکش آب حتی با وجود حباب های هوا از عمق ۹ متری می باشند.



#### کاربردها

- برداشت آب از چاه های کم عمق
- تأمین آب ساختمان های مسکونی و اداری
- تأمین آب دستگاه های تهویه مطبوع
- صنایع و کشاورزی در مقیاس کوچک

#### مشخصات فنی

##### مشخصات هیدرولیکی

دبی: از 0.6 تا 3.6 متر مکعب بر ساعت

هد: حداکثر ارتفاع 48 متر

دهانه خروجی: 1 اینچ

حداکثر عمق مکش: 9 متر

محدوده دمای سیال: از 0 تا 40 درجه سانتیگراد

کیفیت مورد نیاز سیال: سیال تمیز و عاری از مواد جامد و ساینده، غیر چسبناک، غیر کریستالی و از لحاظ شیمیایی خنثی، نزدیک به خواص آب

### متریال

بدنه: استیل 304  
پروانه: استیل 304  
دیفیوزر و ونتوری: تکنوپلیمر  
شففت: استیل 304  
سیل مکانیکی: کربن / سرامیک

### مشخصات الکتروموتور

توان: 0.3 تا 0.9 کیلو وات  
کلاس حفاظت موتور: IP X4  
کلاس عایق: F  
حداکثر دمای محیط: 40 درجه سانتیگراد  
برق ورودی استاندارد:  
تکفاز 1X 220 V – 50 Hz  
سه فاز 3X 380 V – 50 Hz

### ویژگی های خاص

سیم پیچ الکتروموتورها از جنس مس  
محافظ حرارتی داخلی در الکتروموتورهای تک فاز  
بلبرینگ ها تولید کمپانی معتبر U & C

### Hydraulic Performance Curves

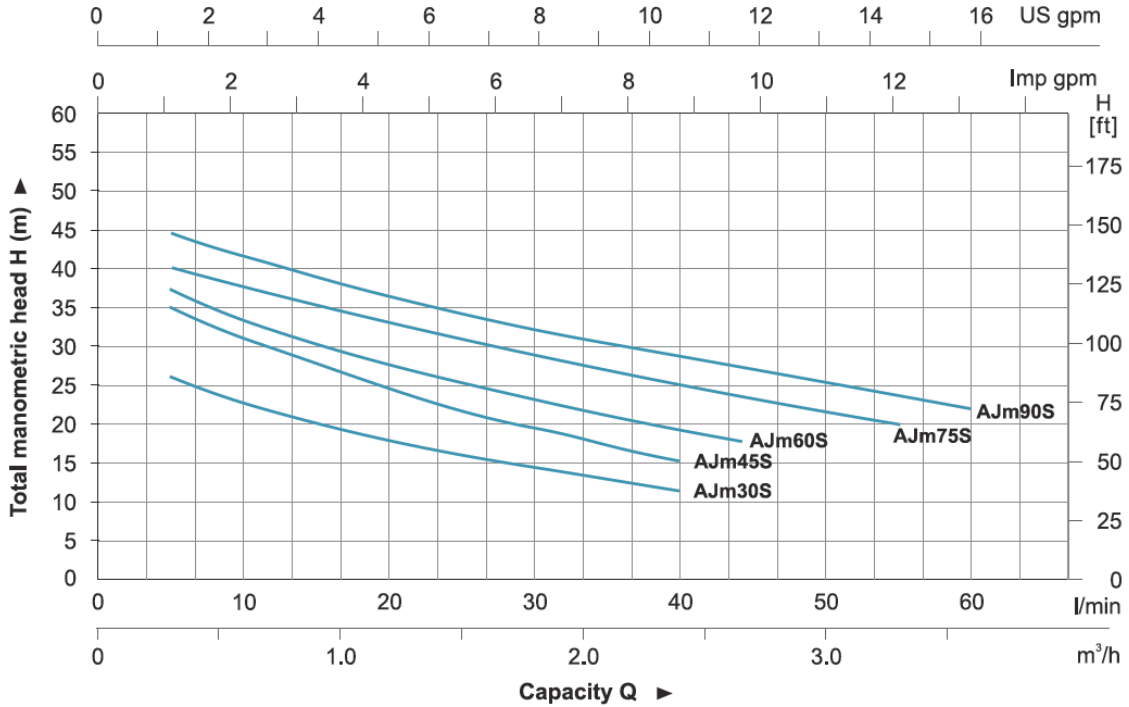

جدول مشخصات فنی

### Technical Data

MODEL	POWER		Q (m³/h)	0	0.6	0.6	0.9	1.2	1.5	1.8	2.1	2.4	2.8	3.0	3.3	3.6
	kW	HP		Q (l/min)	0	5	10	15	20	25	30	35	40	47	50	55
AJm30S	0.3	0.4	H (m)	30	26	23	20	18	16.5	15	13	11	-	-	-	-
AJm45S	0.45	0.6		38	35	31	27	25	22	20	19	16	-	-	-	-
AJm60S	0.6	0.8		43	37	33	30	27	25	23	21	20	18	-	-	-
AJm75S	0.75	1.0		46	40	38	36	34	32	30	28	27	25	23	20	-
AJm90S	0.9	1.2		48	44	42	39	37	35	34	31	31	29	28	26	22

## مشخصات ابعادی

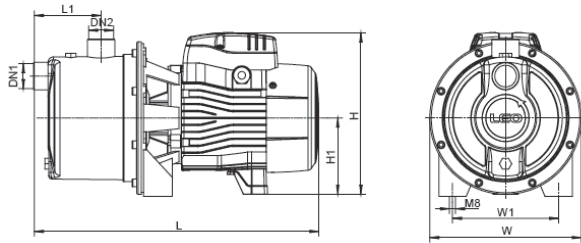

## Dimension

Model	DN1	DN2	L (mm)	W (mm)	H (mm)	L <sub>i</sub> (mm)	W <sub>i</sub> (mm)	H <sub>i</sub> (mm)
AJm30S	1"	1"	337	180	181.5	78	140	181.5
AJm45S			337	180	181.5	78	140	181.5
AJm60S			376	200	214	88.5	140	214
AJm75S			376	200	214	88.5	140	214
AJm90S			376	200	214	88.5	140	214

## اجزای پمپ

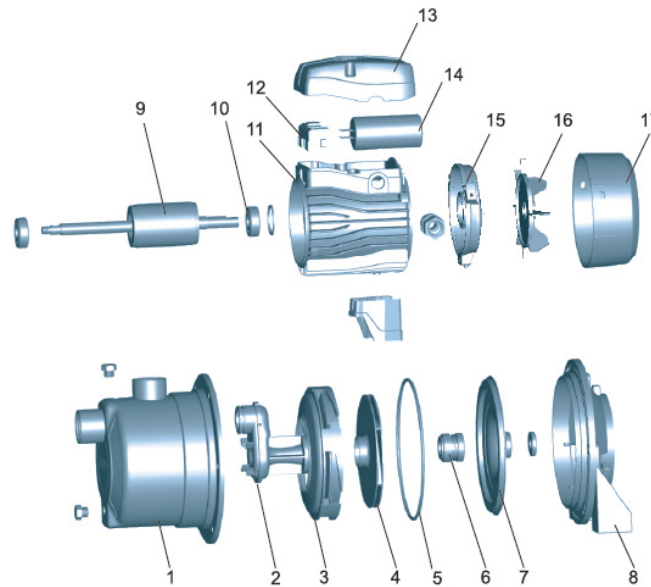

## Materials Table

No.	Part	Material
1	Pump body	AISI 304
2	Venturi tube	PPO
3	Diffuser	PPO
4	Impeller	AISI 304
5	O-ring	NBR
6	Mechanical seal	Carbon/Ceramic
7	Bracket cover	AISI 304
8	Support	ZL102
9	Rotor	
10	Bearing	
11	Stator	
12	Terminal board	PC
13	Terminal box	ABS
14	Capacitor	
15	Rear cover	ZL102
16	Fan	PP
17	Fan cover	PP

# FAMCO

## هایپر صنعت

The Symbol of Dynamism  
in Industry

Tel: ۳۳۱۱۳۳۷۷ (خط ۶۰)  
E-mail: info@famco.co.ir  
www.famcocorp.com  
www.famco.co.ir

تهران - کیلومتر ۲۱ جاده مخصوص کرج - روبروی پالایشگاه  
نفت پارس، پلاک ۱۲  
تهران - خیابان سعدی جنوبی - مجتمع اداری تجاری سعدی  
طبقه ششم - واحد ۶۱۷

نماد پویایی در صنعت