

# FAMCO

هایپر صنعت

- [www.famco.co.ir](http://www.famco.co.ir)
- [www.famcocorp.com](http://www.famcocorp.com)



PUMPS  
پمپ

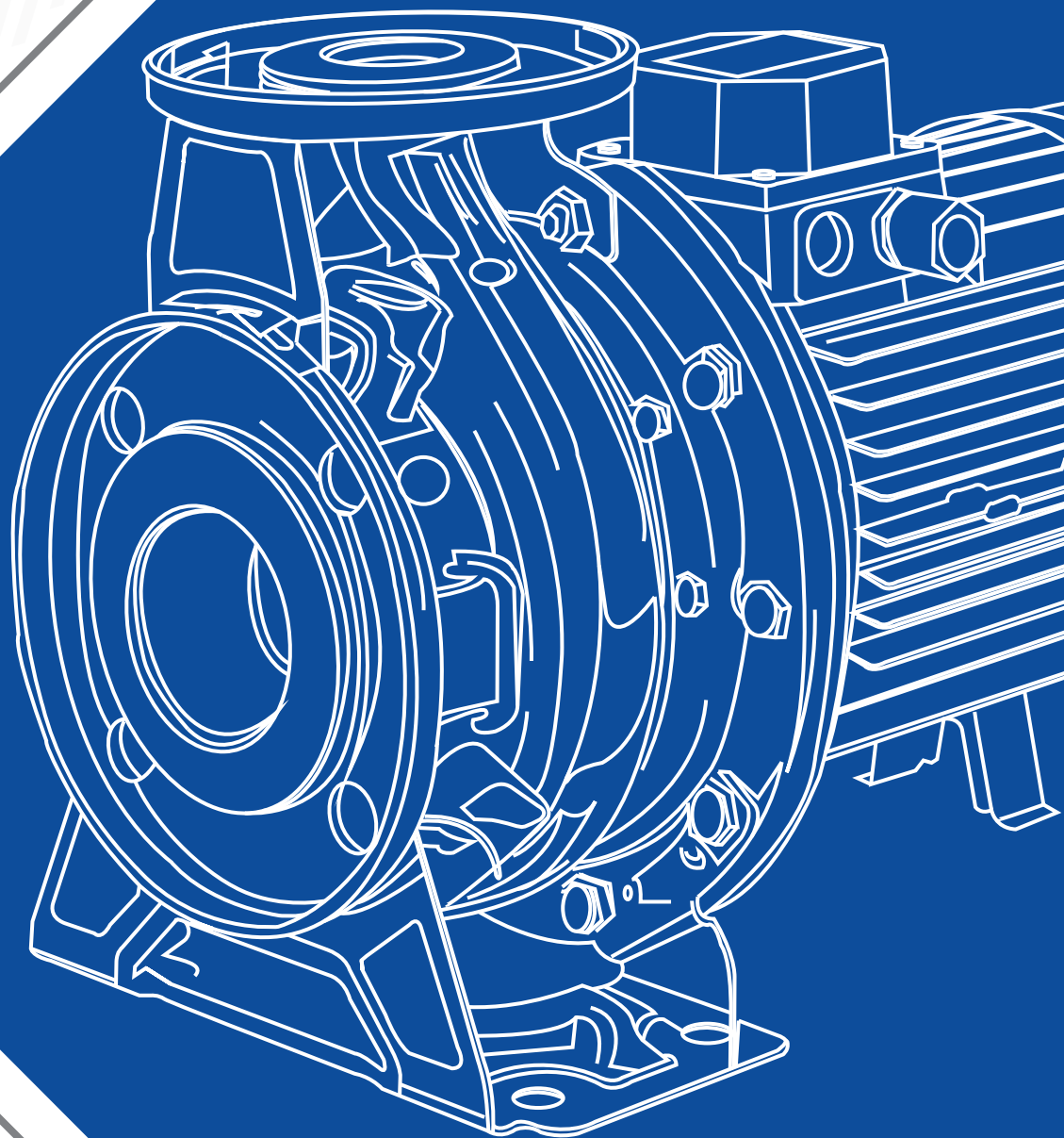

**Catalog 2018** • • Symbol of the dynamism in industry

# AGA-AGC Series SELF PRIMING PUMPS in cast iron



الکتروپمپ خودمکش سری (AGA-AGC) 

مناسب برای افزایش فشار، آبیاری، کارواش، تخلیه استخر و بطورکلی پمپاژ آب تمیز

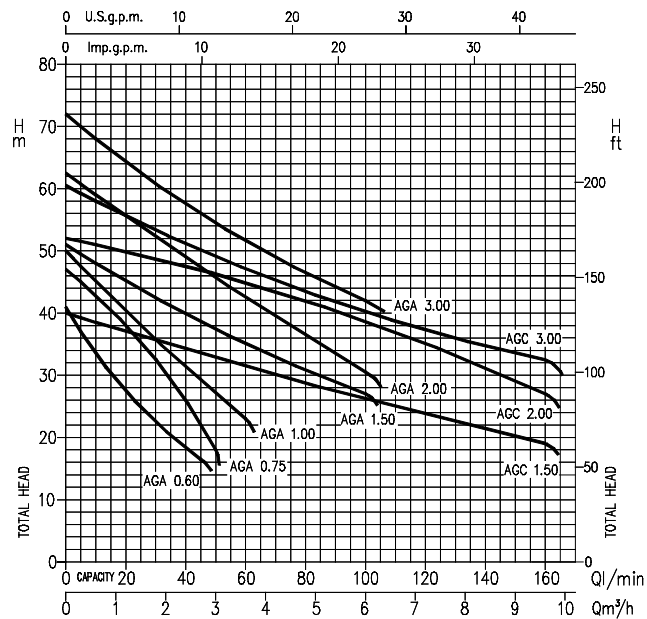



موتور	
2900	دور موتور (rpm)
F	کلاس عایقندی
IP 44	درجه محافظت
توکار	خازن
50	فرکانس (Hz)
برای موتور تکفاز در نظر گرفته شده است.	
برای موتورهای سه فاز توسط مصرف کننده تامین میگردد.	
آلومینیوم	جنس پوسته
چدن/پلاستیکی	پایه نگهدارنده

پمپ		مشخصات سیال
نوع مایع	آب تمیز	
حد اکثر دما (°C)	45	حد اکثر عمق مکش (m)
حد اکثر عمق مکش (m)	8	
سایر 10-6 (AGA 0.6-0.75-100)		حد اکثر فشار (Bar)
پروانه	بسته سانتریفوژ	ساختار
نوع آب بندی	مکانیکال سیل	
یاتاقان	بلبرینگ دور و بسته	اتصالات لوله
مکش (In)	(AGA 0.60-0.75-1.00)1	
رانش (In)	(AGA 1.50-2.00-3.00)1/2 1	جنس
پوسته	چدن	
پروانه	تکنو پلیمر (AGA 0.60-0.75-1.00)	
سیل مکانیکی	برای بقیه مدل ها برنج Ceramic/Carbon/NBR	
شفت	استیل (AGA 0.60-0.75-1.00)416	
واسطه	برای بقیه مدل ها استیل 303 چدن (AGA 1.50-2.00-3.00 & all AGC)	
اجکتور	آلومینیوم (AGA 0.60-0.75-1.00)	
دیفیوزر	تکنو پلیمر	
	تکنو پلیمر	

## PERFORMANCE TABLE

## جدول فنی:

Pump type		kW	Capacitor		Absorbed Current (A)			l/min	Q=Capacity											
Single-phase 230V50Hz	Three-phase 230/400V 50Hz		μF	Vc	Single-phase	Three Phase			m³/h	5	10	20	30	45	50	60	80	100	130	160
AGA0.60M	AGA0.60T	0.44	12.5	450	3.1	2.1	1.2	0.3		0.6	1.2	1.8	2.7	3	3.6	4.8	6	7.8	9.6	
AGA0.75M	AGA0.75T	0.55	14	450	4.0	2.8	1.6	H=Total head												
AGA1.00M	AGA1.00T	0.75	20	450	5.5	3.6	2.1	37	33.4	27.1	22	16.5	-	-	-	-	-	-		
AGA1.50M	AGA1.50T	1.1	35	450	8.1	5.3	3.0	45	42.8	37.9	32	21.9	18	-	-	-	-	-		
AGA2.00M	AGA2.00T	1.5	40	450	9.8	6.3	3.6	47.5	45	40.3	35.7	29.1	27	23	-	-	-	-		
-	AGA3.00T	2.2	-	-	-	7.9	4.7	-	48	45.1	42.4	38.6	37.4	35.1	30.8	27	-	-		
AGC1.50M	AGC1.50T	1.1	35	450	8.6	5.8	3.3	-	59	55.6	52.2	47.3	45.7	42.3	36.4	30.5	-	-		
AGC2.00M	AGC2.00T	1.5	40	450	10.5	6.8	3.9	-	68	64.3	60.8	55.9	54.4	51.6	46.4	42	-	-		
-	AGC3.00T	2.2	-	450	-	7.9	4.6	-	38.5	37	35.6	33.5	32.7	31.4	28.7	26.1	22.4	19		
								-	51	49.9	48.8	46.9	46.3	44.9	42	38.7	33.2	27		
								-	58	55.6	53.5	50.1	49.1	47.1	43.4	40.2	35.9	32.5		

# AGA-AGC Series SELF PRIMING PUMPS in cast iron

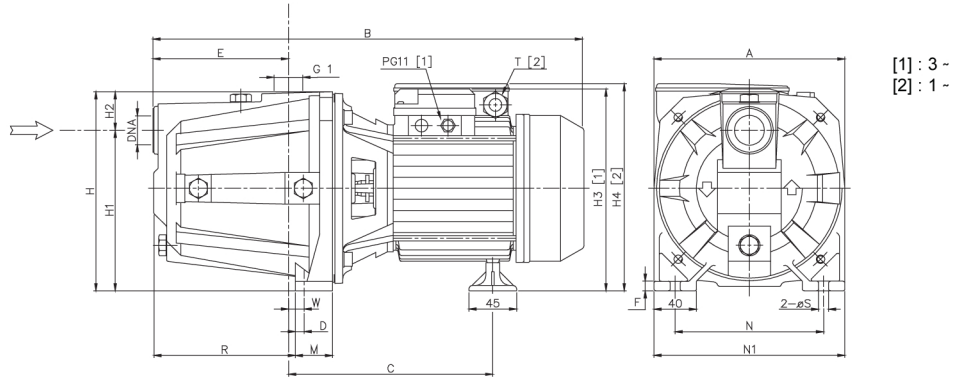

جدول ابعادی:

Pump type		Dimensions (mm)																			Weight kg	
		A	B	C	D	E	F	H	H1	H2	H3	H4	M	N	N1	R	T	W	S	DNA		
Single-phase	Three-phase		1~	3~							3~	1~						1~				
AGA 0.60 M	AGA 0.60 T	180	405	405	195	10,3	127	9	185	152	33	197,5	199	40	140	180	128,5	PG11	11,8	9,5	G 1	12,5
AGA 0.75 M	AGA 0.75 T	180	405	405	195	10,3	127	9	185	152	33	197,5	199	40	140	180	128,5	PG11	11,8	9,5	G 1	13
AGA 1.00 M	AGA 1.00 T	180	405	405	195	10,3	127	9	185	152	33	197,5	199	40	140	180	128,5	PG11	11,8	9,5	G 1	14
AGA 1.50 M	AGA 1.50 T	220	495	495	244	10	157	10	223	170	53	229	247	48	180	220	167,5	PG13,5	15,5	9	G 1 1/2	26
AGA 2.00 M	AGA 2.00 T	220	508	495	244	10	157	10	223	170	53	229	247	48	180	220	167,5	PG13,5	15,5	9	G 1 1/2	27
-	AGA 3.00 T	220	-	508	244	10	157	10	223	170	53	229	-	48	180	220	167,5	-	15,5	9	G 1 1/2	27
AGC 1.50 M	AGC 1.50 T	220	495	495	244	10	157	10	223	170	53	229	247	48	180	220	167,5	PG13,5	15,5	9	G 1 1/2	26
AGC 2.00 M	AGC 2.00 T	220	508	495	244	10	157	10	223	170	53	229	247	48	180	220	167,5	PG13,5	15,5	9	G 1 1/2	27
-	AGC 3.00 T	220	-	508	244	10	157	10	223	170	53	229	-	48	180	220	167,5	-	15,5	9	G 1 1/2	27

# FAMCO

## هایپر صنعت

Symbol of the dynamism  
in industry

Tel: ۳۳۱۱۳۳۷۷ (خط ۳۰)  
E-mail: info@famco.co.ir  
www.famcocorp.com  
www.famco.co.ir

تهران - کیلومتر ۲۱ جاده مخصوص کرج - روبروی پالایشگاه  
نفت پارس، پلاک ۱۲  
تهران - خیابان سعدی جنوبی - مجتمع اداری تجاری سعدی  
طبقه ششم - واحد ۶۱۷

نماد پویایی در صنعت