

FAMCO

هایپر صنعت

- www.famco.co.ir
- www.famcocorp.com



PUMPS
پمپ

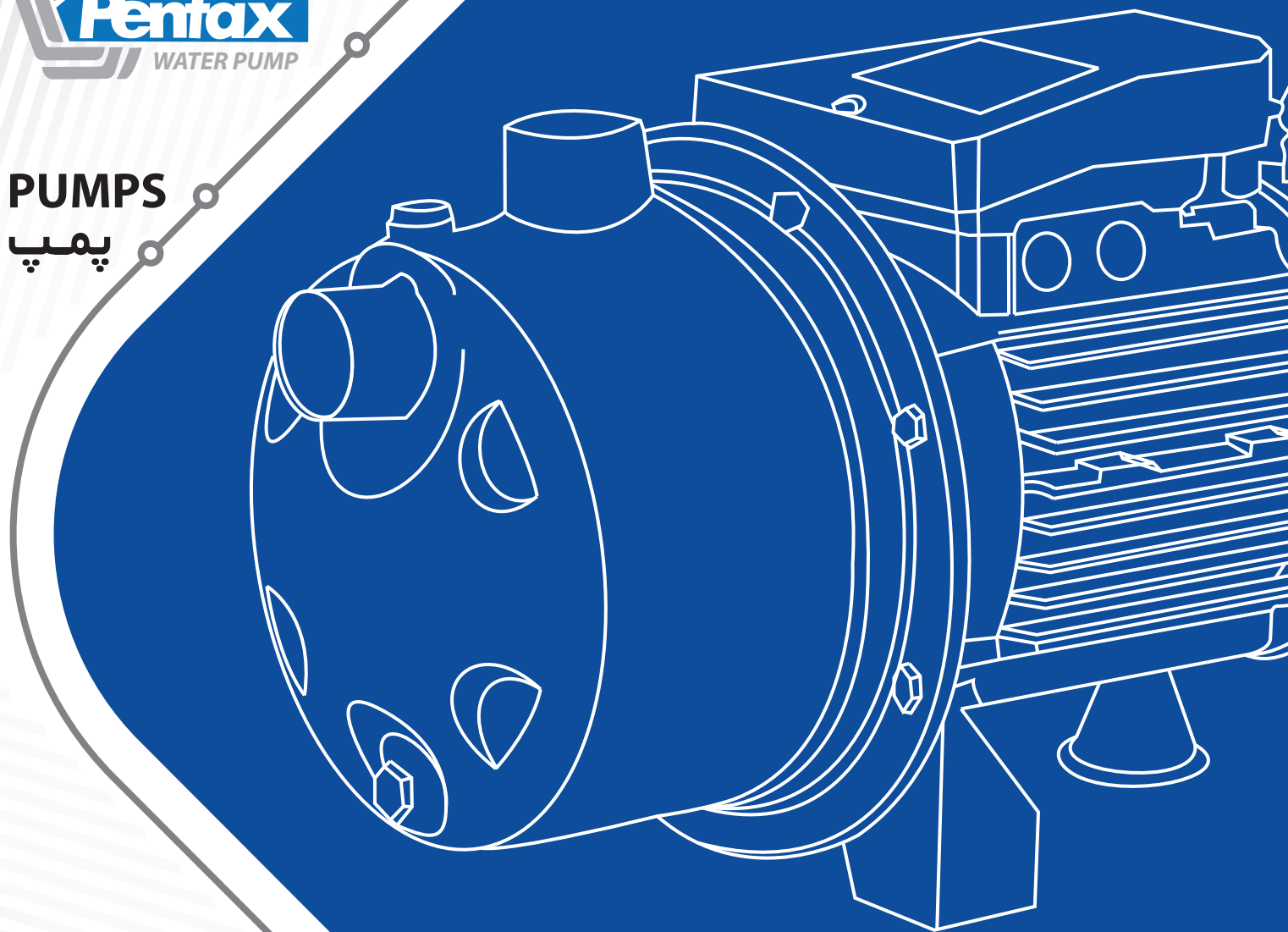

Catalog 2018 • • Symbol of the dynamism in industry

DP Series



سری DP

پمپ های کفکش سری DP (Drainage Pump) ، ساخته شده از مواد مقاوم در برابر خوردگی شیمیایی ، جهت تخلیه مخازن و منبع ها استفاده می شوند .

کاربردها

• مناسب برای پمپاژ آب صاف ، مصارف خانگی ، سیستم های آبیاری کوچک ، فواره ها و تخلیه آب باران

مشخصات فنی

مشخصات هیدرولیکی

• دبی : حداکثر تا 7.2 متر مکعب در ساعت

• هد : حداکثر تا 8 متر

• گستره دمای سیال : از 0 تا 40 درجه سانتیگراد

• قابلیت عبور ذرات جامد حداکثر تا قطر 4 میلیمتر

• حداکثر عمق غوطه وری 5 متر

مشخصات الکتروموتور

• توان : از 200w تا 400w تکفاز

• کلاس عایق بندی : F

• درجه حفاظت : IP68

متریال

• بدنه : پلی پروپیلن PP

• پروانه : نوریل

• مکانیکال سیل : Double Lip Seal

• شافت : استنلس استیل



DP 60



DP 40

DP Series

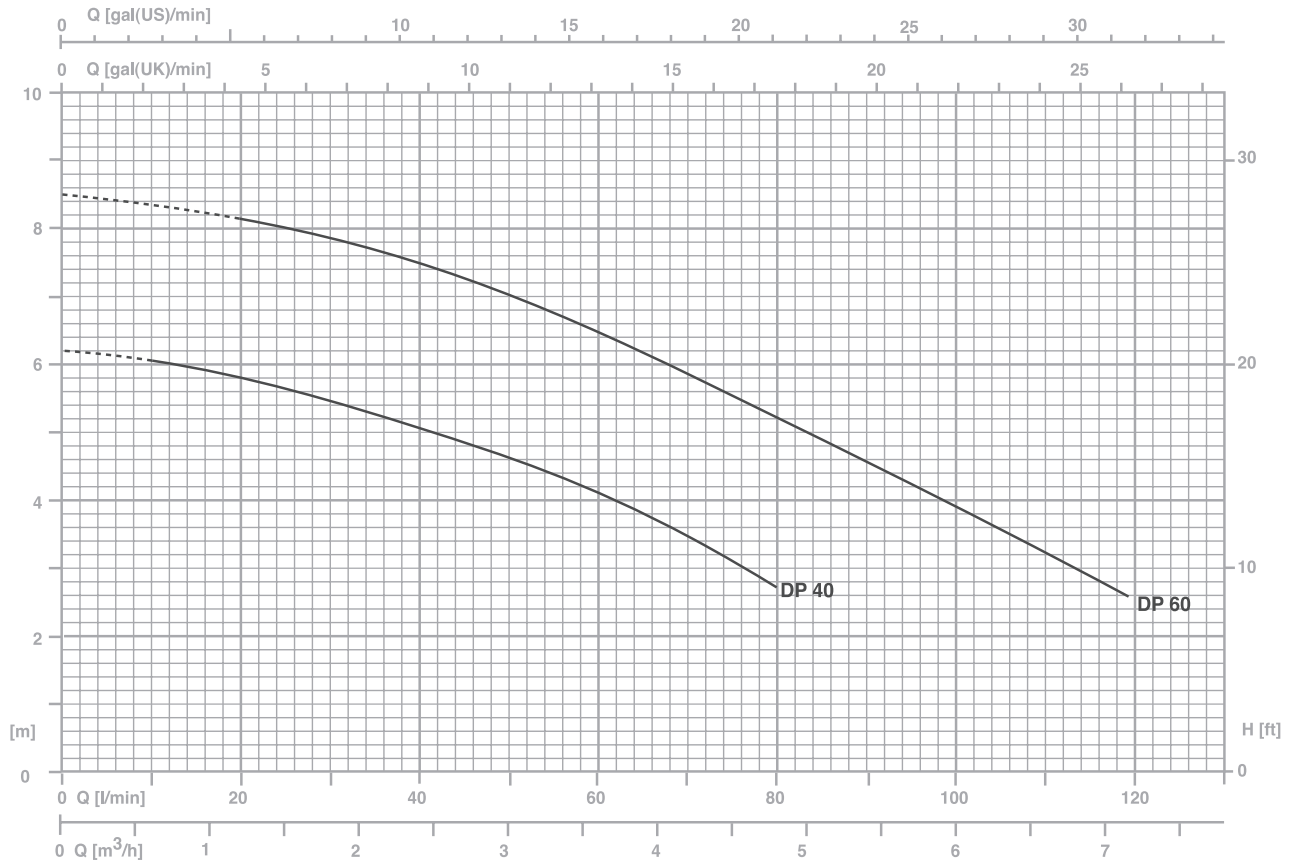

| TYPE | W | AMPERE | Q(m³/H- L/min) | | | | | | |
|------------------|-----|-----------------------|----------------|-----|-----|-----|-----|-----|-----|
| | | | 0 | 1.2 | 2.4 | 3.6 | 4.8 | 6 | 7.2 |
| 1 ~ 230V-50Hz | | 1 ~ 1×230V 50Hz | 0 | 20 | 40 | 60 | 80 | 100 | 120 |
| | | | DP40G | 200 | 1 | 6.1 | 5.7 | 5 | 4.2 |
| DP60G | 400 | 2.1 | 8.5 | 8.1 | 7.6 | 6.7 | 5 | 3.9 | 2.6 |

FAMCO

هایپر صنعت

Symbol of the dynamism
in industry

Tel: ۳۳۱۱۳۳۷۷ (خط ۳۰)
E-mail: info@famco.co.ir
www.famcocorp.com
www.famco.co.ir

تهران - کیلومتر ۲۱ جاده مخصوص کرج - روبروی پالایشگاه
نفت پارس، پلاک ۱۲
تهران - خیابان سعدی جنوبی - مجتمع اداری تجاری سعدی
طبقه ششم - واحد ۶۱۷

نماد پویایی در صنعت