

# FAMCO

هایپر صنعت

- [www.famco.co.ir](http://www.famco.co.ir)
- [www.famcocorp.com](http://www.famcocorp.com)



PUMPS  
پمپ

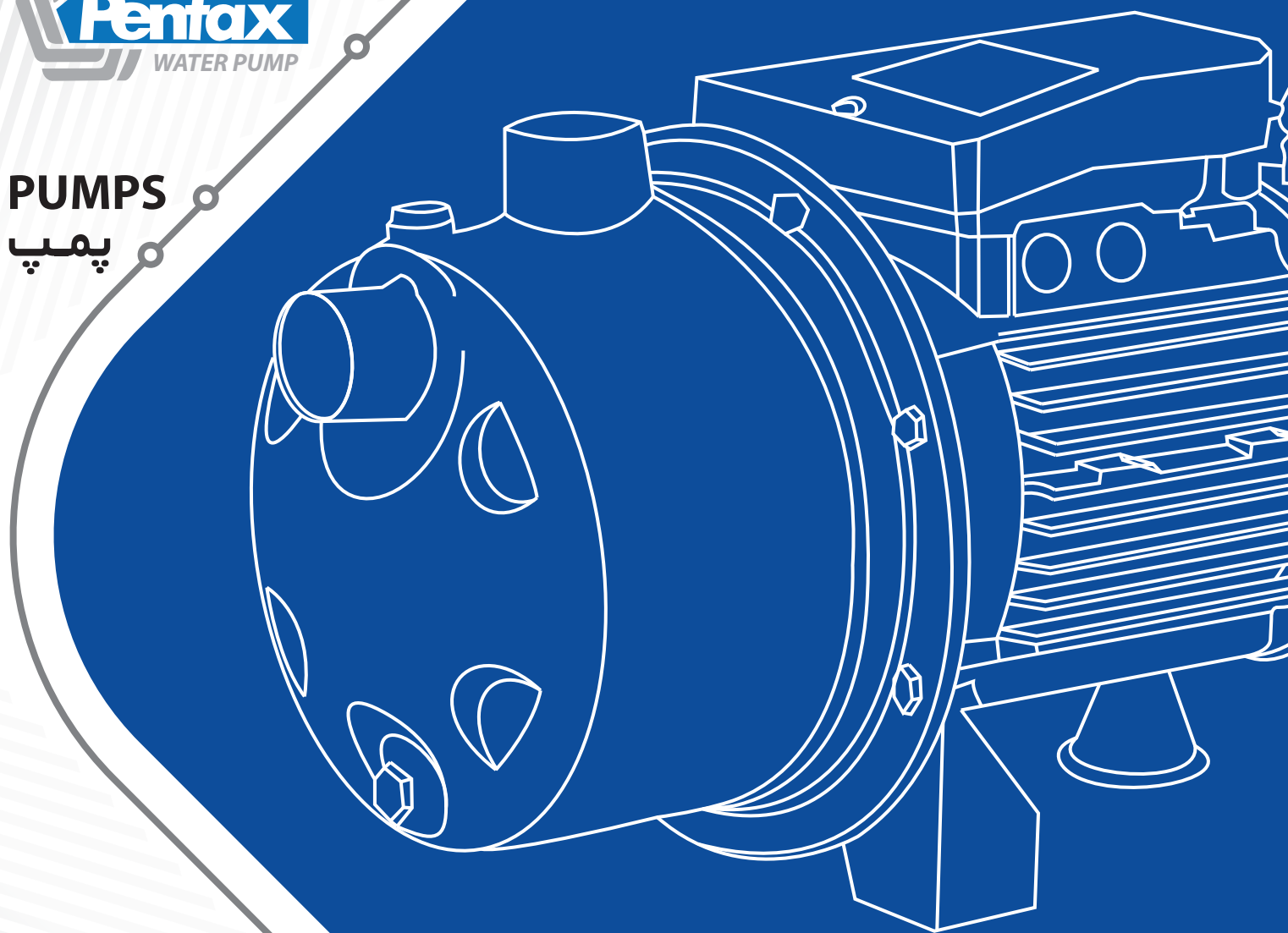

**Catalog 2018** • • Symbol of the dynamism in industry

# CAM Series



## سری CAM

الکتروپمپ سانتریفیوژ خود مکش جهت پمپاژ آب (حتی اگر با گاز مخلوط باشد)

### کاربردها

- جهت جابه جایی آب و تخلیه مخازن ، باغبانی و تخلیه استخر

## مشخصات فنی

### مشخصات هیدرولیکی

- دبی : از 0.6 تا 4.8 مترمکعب در ساعت
- هد : حداکثر 60 متر
- گستره دمای سیال : 50 - 0 درجه سانتیگراد

### مشخصات الکتروموتور

- توان : از 0.44 kw تا 0.74 kw
- (به صورت تکفاز و سه فاز)
- کلاس عایق بندی : F
- درجه حفاظت : IP44

### متریال

- بدنه : چدن
- پروانه : نوریل یا برنج
- مکانیکال سیل : سرامیک-گرافیت
- شافت : استنلس استیل

## CAM Series

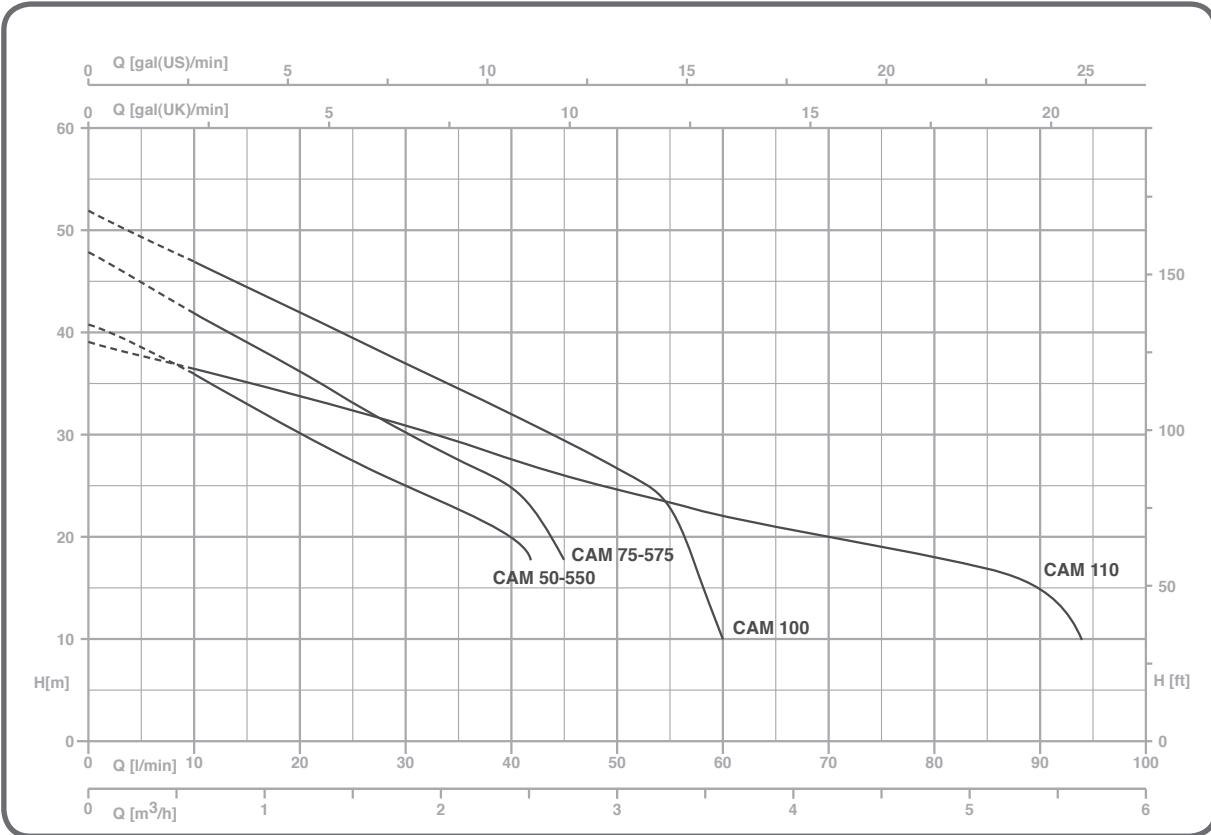

TYPE		P2		P1 (KW)		AMPERE		Q(m³/H- L/min)							
						1 ~	3 ~	0,6	1,2	1,8	2,4	3,0	3,6	4,2	4,8
1 ~	3 ~	(HP)	(KW)	1 ~	3 ~	1×230V 50Hz	3×400V 50Hz	10	20	30	40	50	60	70	80
CAM550	CAMT550	0,6	0,44	0,63	0,59	3	1	36	30,2	24,9	20	-	-	-	-
CAM50	CAMT50	0,6	0,44	0,69	0,65	3,2	1,2	36	30,2	24,9	20	-	-	-	-
CAM575	CAMT575	0,8	0,59	0,79	0,78	3,6	1,3	42	36	30,2	24,9	-	-	-	-
CAM75	CAMT75	0,8	0,59	0,8	0,81	3,7	1,4	42	36	30,2	24,9	-	-	-	-
CAM100	CAMT100	1	0,74	1,02	1,05	4,7	2,3	47	42	37	32	26,7	10	-	-
CAM110	CAMT110	1	0,74	1,02	1,05	4,7	2,3	36,5	33,9	30,8	27,7	24,5	22	20	18

# FAMCO

## هایپر صنعت

Symbol of the dynamism  
in industry

Tel: ۳۳۱۱۳۳۷۷ (خط ۳۰)  
E-mail: info@famco.co.ir  
www.famcocorp.com  
www.famco.co.ir

تهران - کیلومتر ۲۱ جاده مخصوص کرج - روبروی پالایشگاه  
نفت پارس، پلاک ۱۲  
تهران - خیابان سعدی جنوبی - مجتمع اداری تجاری سعدی  
طبقه ششم - واحد ۶۱۷

نماد پویایی در صنعت