

# FAMCO

هایپر صنعت

- [www.famco.co.ir](http://www.famco.co.ir)
- [www.famcocorp.com](http://www.famcocorp.com)

 **LOWARA**

**PUMPS**  
پمپ

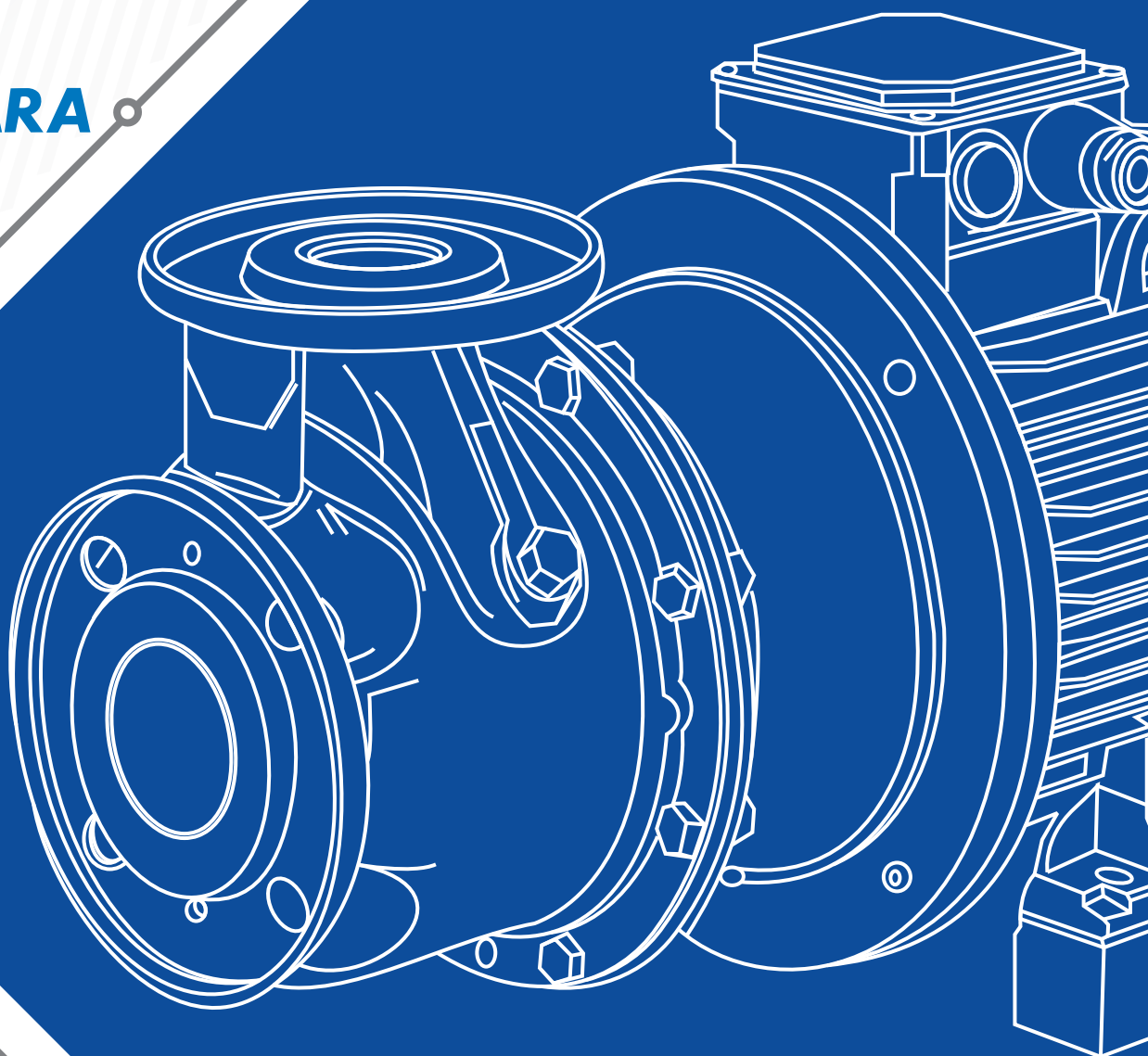

**Catalog 2018** • • Symbol of the dynamism in industry

# GS Series



## سری GS پمپ های شناور جهت چاه های 5 اینچ

پمپ های طبقاتی شناور سری GS دارای فشار بسیار زیاد و عمق غوطه وری بالا مناسب برای آب صاف می باشند.

### کاربردها

- سیستم های آبرسانی
- سیستم های آبیاری
- افزایش فشار
- سیستم های آتش نشانی
- چاه آب



## مشخصات فنی

### مشخصات هیدرولیکی

- دبی: حداکثر آبدهی تا 21 متر مکعب در ساعت
- هد: حداکثر ارتفاع تا 340 متر
- حداکثر عمق غوطه وری: 150 متر
- حداکثر مقدار ماسه مجاز معلق در سیال: 150 گرم در متر مکعب
- گستره دمای سیال: از 0 تا 35 درجه سانتیگراد
- کلیه شناورهای GS دارای پروانه معلق روی شافت بوده و به همین دلیل جهت عبور ماسه ریز مناسب می باشند.
- دارای مدل های تک فاز و سه فاز
- قطر دهانه خروجی پمپ
- 1 و 1/4 اینچ برای مدل های 2GS, 4GS, 6GS
- 2 اینچ برای مدل های 8GS, 12GS, 16GS
- قابلیت عمل در حالت افقی ، حداکثر تا توان 3HP را دارا می باشند.
- با توجه به رعایت استاندارد FDA، قابل استفاده در صنایع غذایی و دارویی خواهد بود.

### مشخصات الکتروموتور

توان: از 0.25KW تا 0.5KW تکفاز و سه فاز

### متریال

جنس پروانه و دیفیوزر: پلی کربنات / فایبرگلاس  
جنس پوشش پخش کننده ، شافت ، کوپلینگ و پوشش کابل از استیل 304

## سری 2GS

ارتفاع و آبدهی 2850 دور 50 هرتز

PUMP TYPE	N.OF STAGES	MTOR POWER		Q=DELIVERY					
				L/min	20	30	40	50	60
		KW	HP	M3/h	1,2	1,8	2,4	3	3,6
H=TOTAL HEAD IN COLUMN OF WATER(METRES)									
2GS02	5	0,37	0,5	33	30	28	26	20	13
2GS03	7	0,37	0,5	47	42	40	36	29	19
2GS05	10	0,55	0,75	67	60	56	52	41	27
2GS07	14	0,75	1	93	83	79	73	57	37
2GS11	20	1,1	1,5	133	119	113	104	82	53
2GS15	28	1,5	2	187	167	158	146	115	74
2GS22	40	2,2	3	267	238	226	208	164	106
2GS30	52	3	4	347	309	294	271	213	138

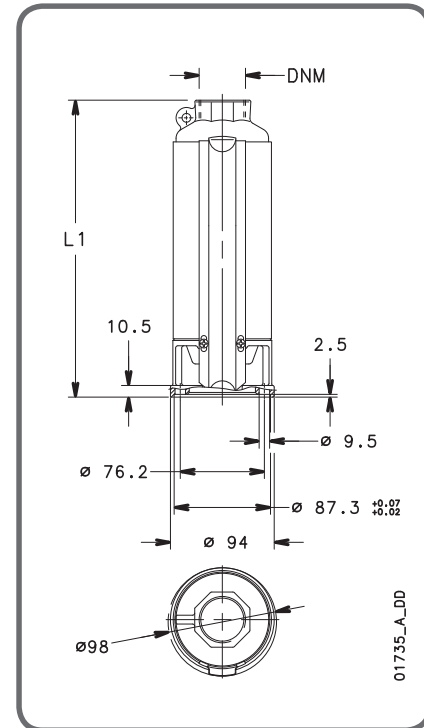

## سری 2GS..40S

ابعاد و اوزان

PUMP TYPE	NUMBER OF STAGES	DNM	DIMENSIONS (mm)		PUMP WEIGHT Kg	ELECTRIC PMP WEIGHT Kg
			L1	L		
			2GS02M-40S	5		
2GS03M-40S	7	RP1 ¼	280	633	2.9	10.5
2GS05M-40S	10	RP1 ¼	332	685	3.5	11.7
2GS07M-40S	14	RP1 ¼	402	780	4.2	13.5
2GS11M-40S	20	RP1 ¼	507	920	5.3	16.5
2GS15M-40S	28	RP1 ¼	680	1128	7.1	19.9
2GS22M-40S	40	RP1 ¼	914	1412	10.1	25.2
2GS03T-40S	7	RP1 ¼	280	612	2.9	10
2GS05T-40S	10	RP1 ¼	332	685	3.5	11.1
2GS07T-40S	14	RP1 ¼	402	755	4.2	12.4
2GS11T-40S	20	RP1 ¼	507	885	5.3	14.6
2GS15T-40S	28	RP1 ¼	680	1093	7.1	18.5
2GS15T-40S	40	RP1 ¼	914	1362	10.1	23
2GS30T-40S	52	RP1 ¼	1120	1568	12.2	26.1

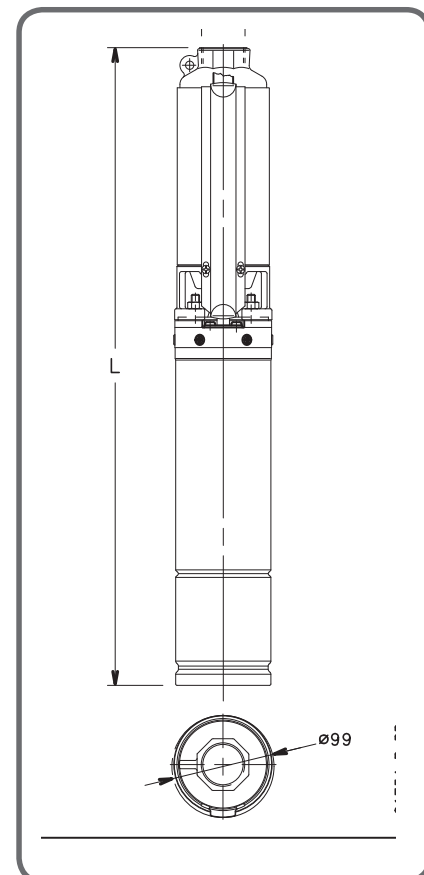

**سری 4GS**

ارتفاع و آبدهی 2850 دور 50 هرتز

PUMP TYPE	N.OF STAGES	MTOR POWER		Q=DELIVERY					
				L/min	30	40	60	80	90
		KW	HP	M3/h	0	1,8	2,4	3,6	4,8
				H=TOTAL HEAD IN COLUMN OF WATER(METRES)					
4GS03M	4	0,37	0,5	27	24	23	19	13	9
4GS05M	7	0,55	0,75	47	42	40	33	22	15
4GS07M	9	0,75	1	60	54	51	42	28	19
4GS11M	14	1,1	1,5	94	84	80	66	44	30
4GS15M	19	1,5	2	127	114	108	89	60	40
4GS22M	27	2,2	3	181	162	154	127	85	57
4GS30T	35	3	4	228	204	194	160	107	72
4GS40T	48	4	5,5	321	288	274	226	151	102

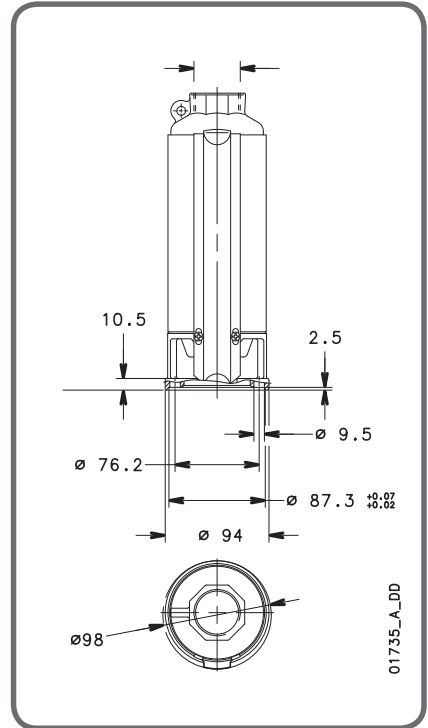

**سری 4GS..40S**

ابعاد و اوزان

PUPM TYPE	NUMBER OF STAGES	DNM	DIMENSIONS (mm)		PUMP WEIGHT Kg	ELECTRIC PMP WEIGHT Kg
			L1	L		
4GS03M-40S	4	RP1 ¼	245	598	2.5	10.1
4GS05M-40S	7	RP1 ¼	309	662	3.1	11.3
4GS07M-40S	9	RP1 ¼	352	730	3.5	12.8
4GS11M-40S	14	RP1 ¼	460	873	4.6	15.8
4GS15M-40S	19	RP1 ¼	568	1016	5.7	18.5
4GS22M-40S	27	RP1 ¼	770	1268	7.6	22.7
4GS03T-40S	4	RP1 ¼	245	577	2.5	9.6
4GS05T-40S	7	RP1 ¼	309	662	3.1	10.7
4GS07T-40S	9	RP1 ¼	352	705	3.5	11.7
4GS11T-40S	14	RP1 ¼	460	838	4.6	13.9
4GS15T-40S	19	RP1 ¼	568	981	5.7	17.1
4GS22T-40S	27	RP1 ¼	770	1218	7.6	20.5
4GS30T-40S	35	RP1 ¼	967	1415	9.6	23.5
4GS40T-40S	48	RP1 ¼	1248	1816	12.8	30.6

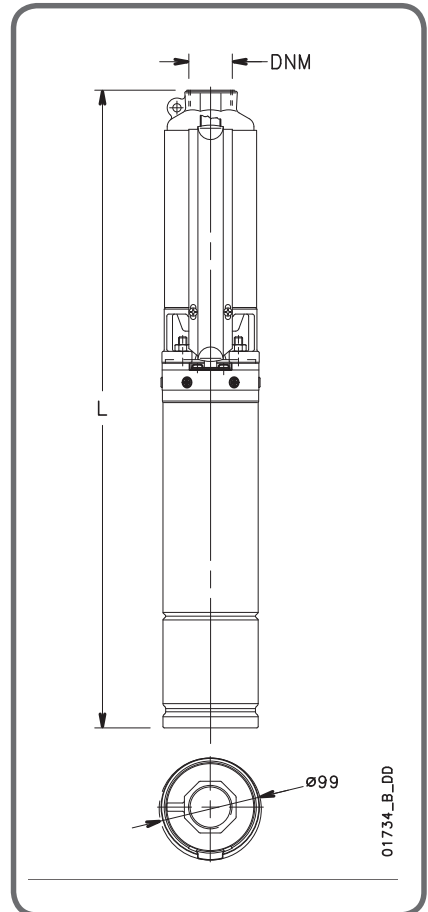

### سری 6GS

ارتفاع و آبدهی 2850 دور 50 هرتز

PUMP TYPE	N.OF STAGES	MTOR POWER		Q=DELIVERY					
				L/min	0	50	70	90	110
		KW	HP	M3/h	0	3	4,2	5,4	6,6
(H=TOTAL HEAD IN COLUMN OF WATER(METRES									
6GS05	5	0,55	0,75	30,5	25,8	23	21	17	11,5
6GS07	7	0,75	1	42,7	36,1	33	29	24	16,1
6GS11	10	1,1	1,5	61	51,6	47	41	34	23
6GS15	14	1,5	2	85,4	72,2	66	58	48	32,2
6GS22	21	2,2	3	128	108	99	87	71	48,3
6GS30	29	3	4	177	150	136	120	99	66,7
6GS40	38	4	5,5	232	196	179	157	129	87,4
6GS55	52	5,5	7,5	317	268	244	215	177	120

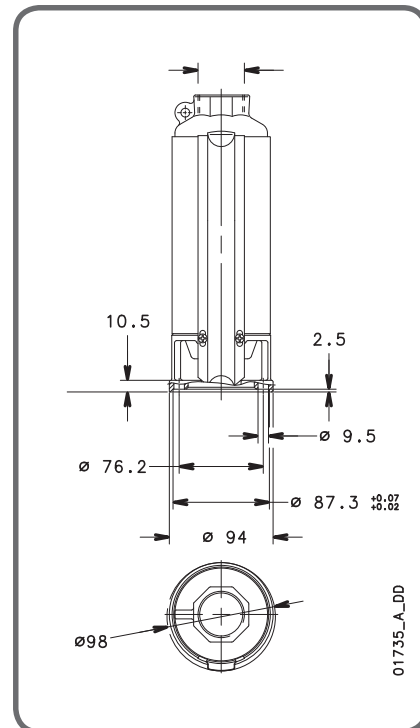

### سری 6GS..40S

ابعاد و اوزان

PUMP TYPE	NUMBER OF STAGES	DNM	DIMENSIONS (mm)		PUMP WEIGHT Kg	ELECTRIC PMP WEIGHT Kg
			L1	L		
			6GS05M-40S	5		
6GS07M-40S	7	RP1 ¼	390	768	4.2	13.5
6GS11M-40S	10	RP1 ¼	485	898	5.1	16.3
6GS15M-40S	14	RP1 ¼	645	1093	6.8	19.6
6GS22M-40S	21	RP1 ¼	862	1360	9.1	24.2
6GS05T-40S	5	RP1 ¼	329	682	3.5	11.1
6GS07T-40S	7	RP1 ¼	390	743	4.2	12.4
6GS11T-40S	10	RP1 ¼	485	863	5.1	14.4
6GS15T-40S	14	RP1 ¼	645	1058	6.8	18.2
6GS22T-40S	21	RP1 ¼	862	1310	9.1	22
6GS30T-40S	29	RP1 ¼	1127	1575	11.8	25.7
6GS40T-40S	38	RP1 ¼	1406	1974	14.7	32.5
6GS55T-40S	52	RP1 ¼	1840	2468	19.3	40.6

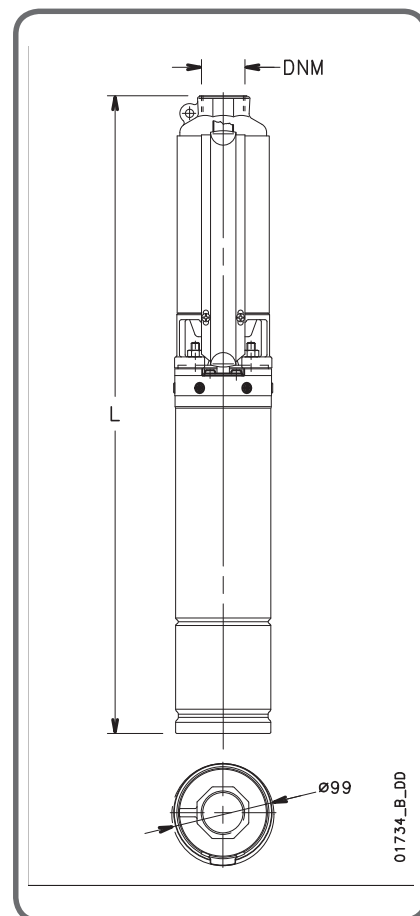

## سری 8GS

ارتفاع و آبدهی 2850 دور 50 هرتز

PUMP TYPE	N.OF STAGES	MTOR POWER		Q=DELIVERY					
				L/min	0	67	100	120	140
		M3/h	0	4	6	7,2	8,4	11	
		KW	HP	(H=TOTAL HEAD IN COLUMN OF WATER(METRES)					
8GS07	4	0,75	1	26	23	22	20	18	11
8GS11	6	1,1	1,5	39	35	33	31	28	17
8GS15	8	1,5	2	52	46	44	41	37	22
8GS22	13	2,2	3	85	75	71	67	60	36
8GS30	17	3	4	111	98	93	87	78	47
8GS40	23	4	5,5	150	133	126	118	106	63
8GS55	32	5,5	7,5	208	185	175	164	147	88
8GS75	43	7,5	10	280	249	235	220	198	118

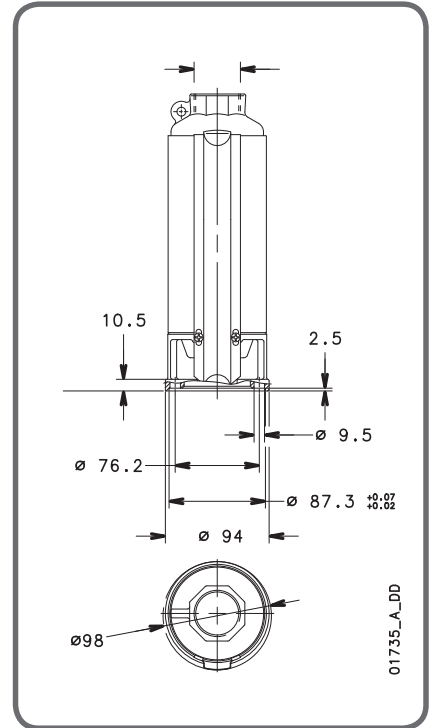

## سری 8GS..40S

ابعاد و اوزان

PUPM TYPE	NUMBER OF STAGES	DNM	DIMENSIONS		PUMP WEIGHT Kg	ELECTRIC PMP WEIGHT Kg
			(mm)			
			L1	L		
8GS07M-40S	4	RP 2	299	677	3.2	12.5
8GS11M-40S	6	RP 2	361	774	3.8	15
8GS15M-40S	8	RP 2	423	871	4.5	17.3
8GS22M-40S	13	RP 2	580	1078	6	21.1
8GS07T-40S	4	RP 2	299	652	3.2	11.4
8GS11T-40S	6	RP 2	361	739	3.8	13.1
8GS15T-40S	8	RP 2	423	936	4.5	15.9
8GS22T-40S	13	RP 2	580	1028	6	18.9
8GS30T-40S	17	RP 2	740	1188	7.8	21.7
8GS40T-40S	23	RP 2	926	1494	9.6	27.4
8GS55T-40S	32	RP 2	1224	1852	12.8	34.1
8GS75T-40S	43	RP 2	1563	2397	16.2	45

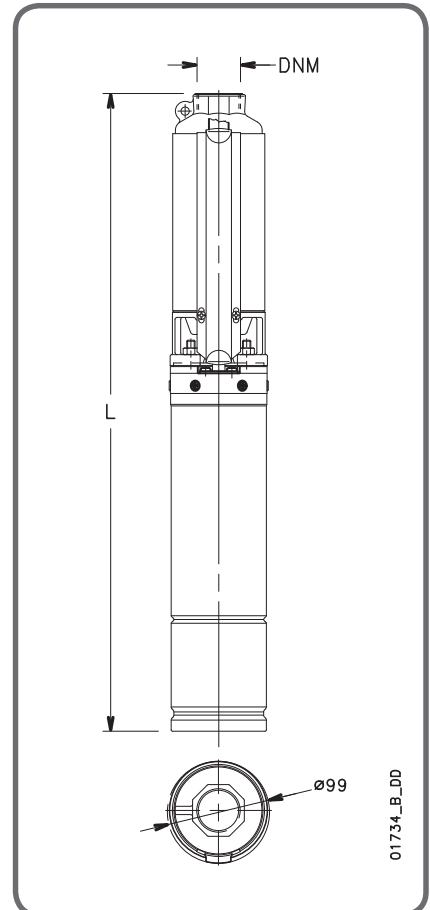

## سری 12GS

ارتفاع و آبدهی 2850 دور 50 هرتز

PUMP TYPE	N.OF STAGES	MTOR POWER		Q=DELIVERY						
				L/min	0	100	150	175	200	250
				M3/h	0	6	9	10,5	12	15
		KW	HP	(H=TOTAL HEAD IN COLUMN OF WATER(METRES)						
12GS15	7	1,5	2	43,9	37,3	31	28	24	16,6	
12GS22	11	2,2	3	69	58,4	49	43	37	22,5	
12GS30	15	3	4	94	79,4	67	59	50	30	
12GS40	20	4	5,5	128,6	109,9	94	84	73	46	
12GS55	27	5,5	7,5	173,6	148,3	127	113	98	62	
12GS75	35	7,5	10	221,8	190,2	163	146	126	80	

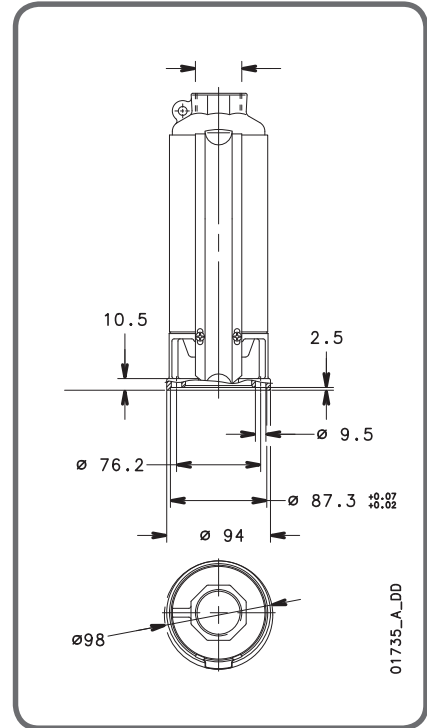

## سری 12GS..40S

ابعاد و اوزان

PUMP TYPE	NUMBER OF STAGES	DNM	DIMENSIONS		PUMP WEIGHT Kg	ELECTRIC PMP WEIGHT Kg
			(mm)			
			L1	L		
12GS15M-40S	7	RP 2	539	987	5.2	18
12GS22M-40S	11	RP 2	785	1283	7.9	23
12GS15T-40S	7	RP 2	539	952	5.2	16.6
12GS22T-40S	11	RP 2	785	1233	7.9	20.8
12GS30T-40S	15	RP 2	992	1440	10	23.9
12GS40T-40S	20	RP 2	1252	1820	12.6	30.4
12GS55T-40S	27	RP 2	1634	2262	16.8	38.1
12GS75T-40S	35	RP 2	2049	2883	20.9	49.7

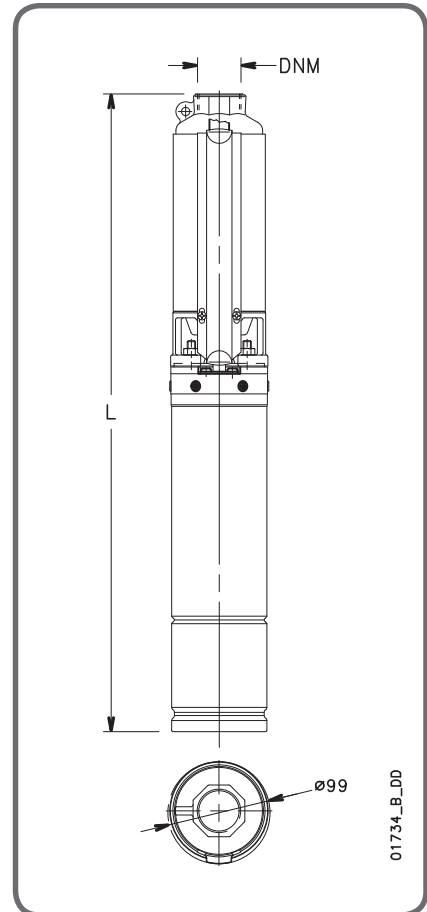



## سری 16GS

ارتفاع و آبدهی 2850 دور 50 هرتز

PUMP TYPE	N.OF STAGES	MTOR POWER		Q=DELIVERY						
				L/min	0	133	200	250	300	367
				M3/h	0	8	12	15	18	22
		KW	HP	(H=TOTAL HEAD IN COLUMN OF WATER(METRES)						
16GS22	9	2,2	3	49,5	40,3	34	29	23	14	
16GS30	12	3	4	66	54	46	39	31	20,4	
16GS40	16	4	5,5	92,1	74,9	64	54	44	29	
16GS55	21	5,5	7,5	120,9	98,6	84	72	59	39	
16GS75	28	7,5	10	161,2	131,5	112	96	78	52	

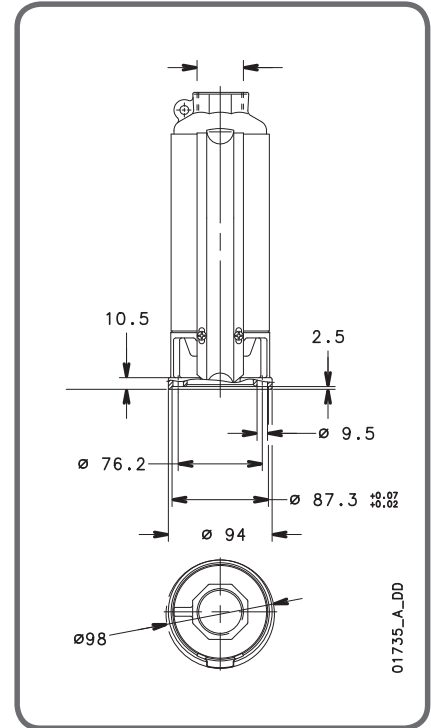

## سری 16GS..40S

ابعاد و اوزان

PUMP TYPE	NUMBER OF STAGES	DNM	DIMENSIONS		PUMP WEIGHT Kg	ELECTRIC PMP WEIGHT Kg
			(mm)			
			L1	L		
16GS22M-40S	9	RP 2	749	1247	7.7	22.8
16GS22T-40S	9	RP 2	749	1197	7.7	20.6
16GS30T-40S	12	RP 2	953	1401	9.7	23.6
16GS40T-40S	16	RP 2	1224	1792	12.4	30.2
16GS55T-40S	21	RP 2	1620	2248	16.5	37.8
16GS75T-40S	28	RP 2	2096	2930	21.2	50

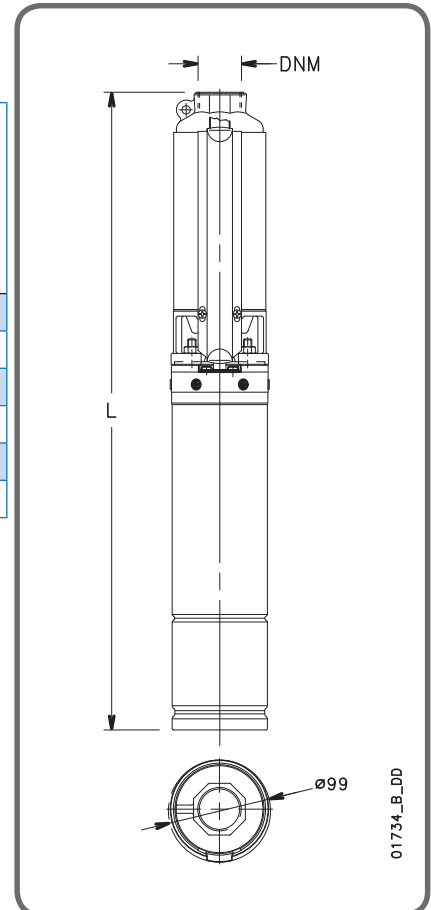

# FAMCO

## هایپر صنعت

Symbol of the dynamism  
in industry

Tel: ۳۳۱۱۳۳۷۷ (خط ۳۰)  
E-mail: info@famco.co.ir  
www.famcocorp.com  
www.famco.co.ir

تهران - کیلومتر ۲۱ جاده مخصوص کرج - روبروی پالایشگاه  
نفت پارس، پلاک ۱۲  
تهران - خیابان سعدی جنوبی - مجتمع اداری تجاری سعدی  
طبقه ششم - واحد ۶۱۷

نماد پویایی در صنعت