

FAMCO

هایپر صنعت

- www.famco.co.ir
- www.famcocorp.com



PUMPS
پمپ

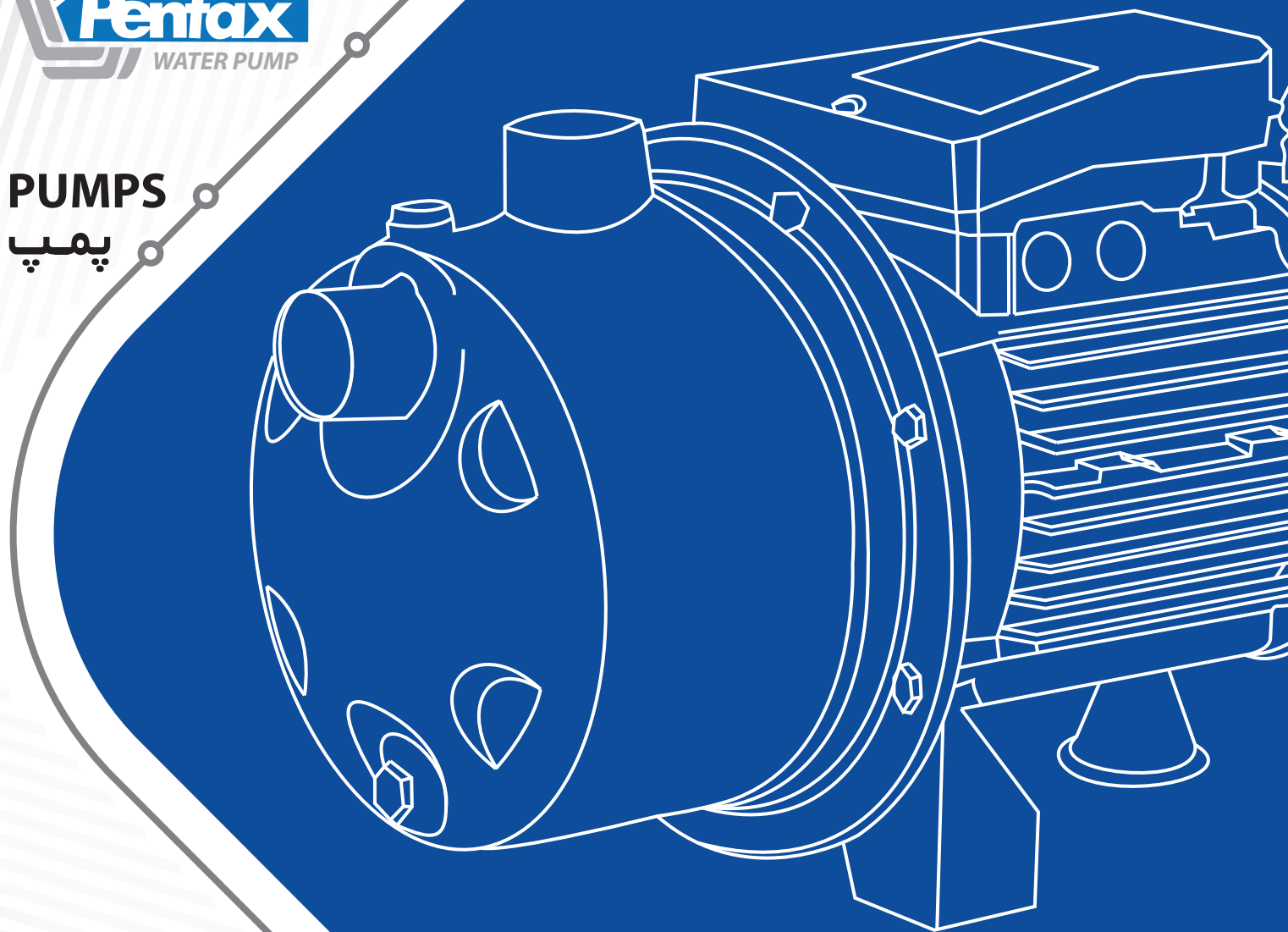

Catalog 2018 • • Symbol of the dynamism in industry

AP Series

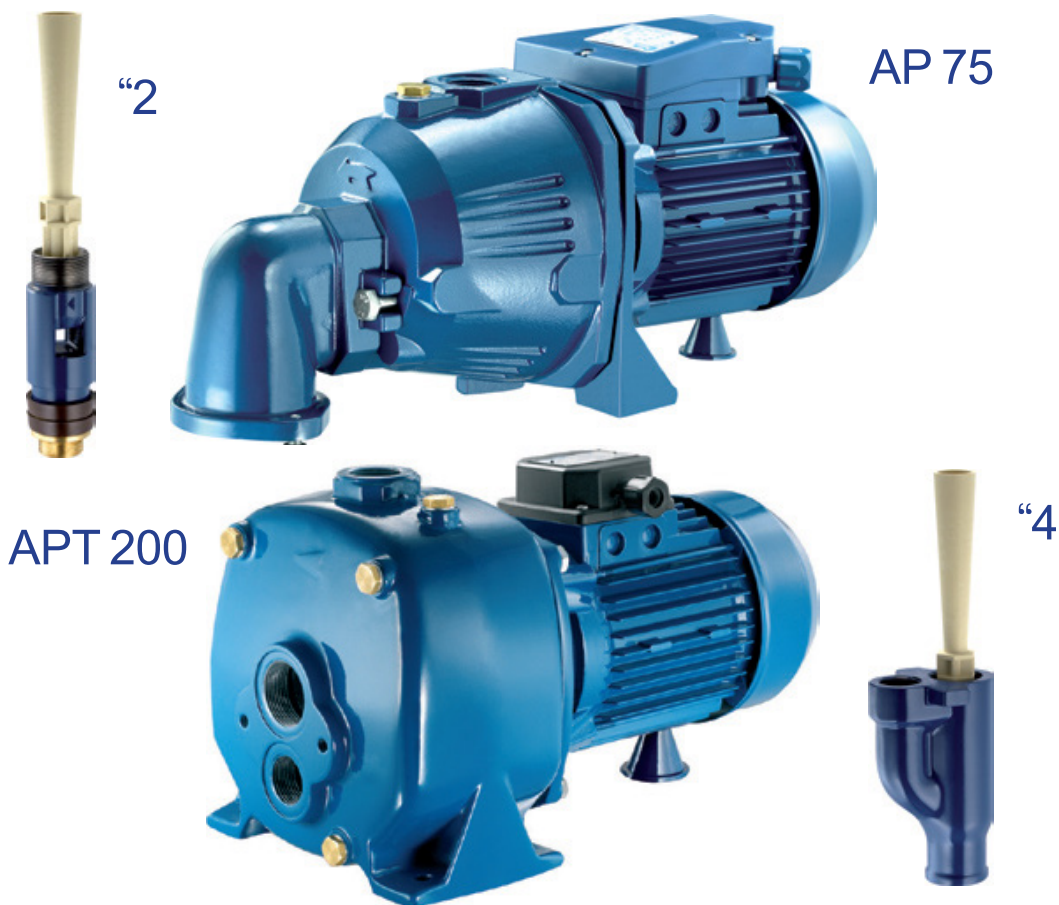

سری AP

الکتروپمپ سانتریفیوژ خود مکش همراه با اجکتور خارجی ("2 به 4 اینچ) جهت پمپاژ آب (حتی اگر با گاز و حباب مخلوط باشد)

کاربردها

• توانایی مکش از عمق 50 متری و افزایش فشار و آبیاری

مشخصات فنی

مشخصات هیدرولیکی

• دبی : از 0.18 تا 3.6 مترمکعب در ساعت

• هد : حداکثر 80 متر

• گستره دمای سیال : 0 - 50 درجه سانتیگراد

مشخصات الکتروموتور

• توان : از 0.59 kw تا 1.5 kw

• به صورت تک فاز و سه فاز

• کلاس عایق بندی : F

• درجه حفاظت : IP44

متریال

• بدنه : چدن

• پروانه : نوریل با برنج

• مکانیکال سیل : سرامیک- گرافیت

• شافت :

استنلس استیل 416 (AP75-100)

استنلس استیل 303 (AP150-200)

AP Series

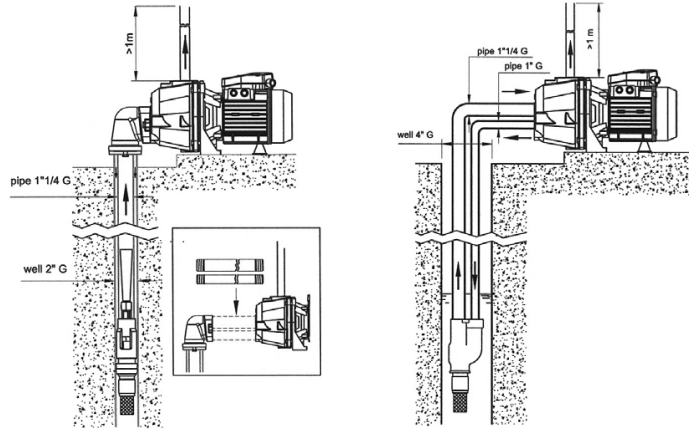

TYPE		P2		P1 (KW)		AMPERE		Q(m ³ /H- L/min)												
						1"	3"	0.18	0.36	0.6	0.9	1.2	1.5	1.8	2.1	3	3.6			
1"	3"	(HP)	(KW)	1"	3"	1×230V 50Hz	3×400V 50Hz	Ejector Type	Suction Depth (m)	3	6	10	15	20	25	30	35	50	60	
AP75	APT75	0.8	0.59	0.8	0.81	3.7	1.4			P20	15	31	28	25	22	19	17	15	12	-
								20	28		23	18	15	13	11	-	-	-	-	-
								25	22		16	11	8	-	-	-	-	-	-	-
AP100	APT100	1	0.74	1.02	1.05	4.7	2.3	P20	15	40	37	34	30	27	24	21	18	-	-	
									20	37	34	30	25	21	17	-	-	-	-	
									25	30	25	20	14	11	-	-	-	-	-	
AP150	APT150	1.5	1.1	1.65	1.65	8.2	3	P20	15	-	-	-	-	-	-	42	35	25	21	
									20	-	-	-	-	50	37	30	21	-		
									25	-	-	-	-	45	34	27	-			
AP200	APT200	2	1.5	2.22	2.22	10.3	4.1	P20	15	-	-	-	-	-	-	-	46	35	30	
									20	-	-	-	-	-	-	48	43	32	27	
									25	-	-	-	-	50	44	40	28	23		

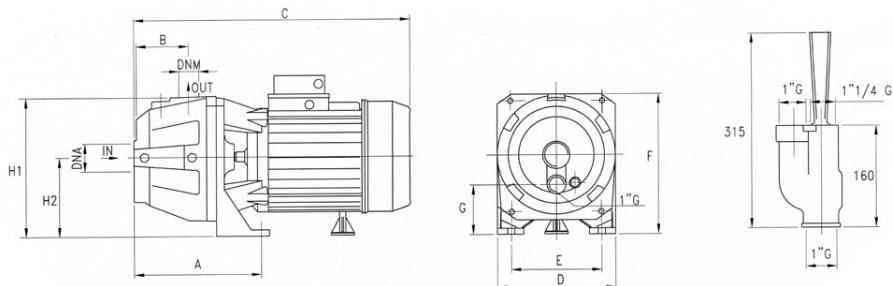

TYPE	(DIMENSIONS (mm))														Kg
	A	B	C	D	E	F	G	H1	H2	DNA	DNM	I	L	M	
AP75	168	82	360	180	140	195	52	97	185	1/4G"1	G"1	440	200	225	16.7
AP100	168	82	360	180	140	195	52	97	185	1/4G"1	G"1	440	200	225	18
AP150	125	74	415	220	177	230	60	112	240	1/4G"1	G"1	525	230	280	27.2
AP200	125	74	415	220	177	230	60	112	240	1/4G"1	G"1	525	230	280	27.7

FAMCO

هایپر صنعت

Symbol of the dynamism
in industry

Tel: ۳۳۱۱۳۳۷۷ (خط ۳۰)
E-mail: info@famco.co.ir
www.famcocorp.com
www.famco.co.ir

تهران - کیلومتر ۲۱ جاده مخصوص کرج - روبروی پالایشگاه
نفت پارس، پلاک ۱۲
تهران - خیابان سعدی جنوبی - مجتمع اداری تجاری سعدی
طبقه ششم - واحد ۶۱۷

نماد پویایی در صنعت