

FAMCO

هایپر صنعت

- www.famco.co.ir
- www.famcocorp.com



PUMPS
پمپ

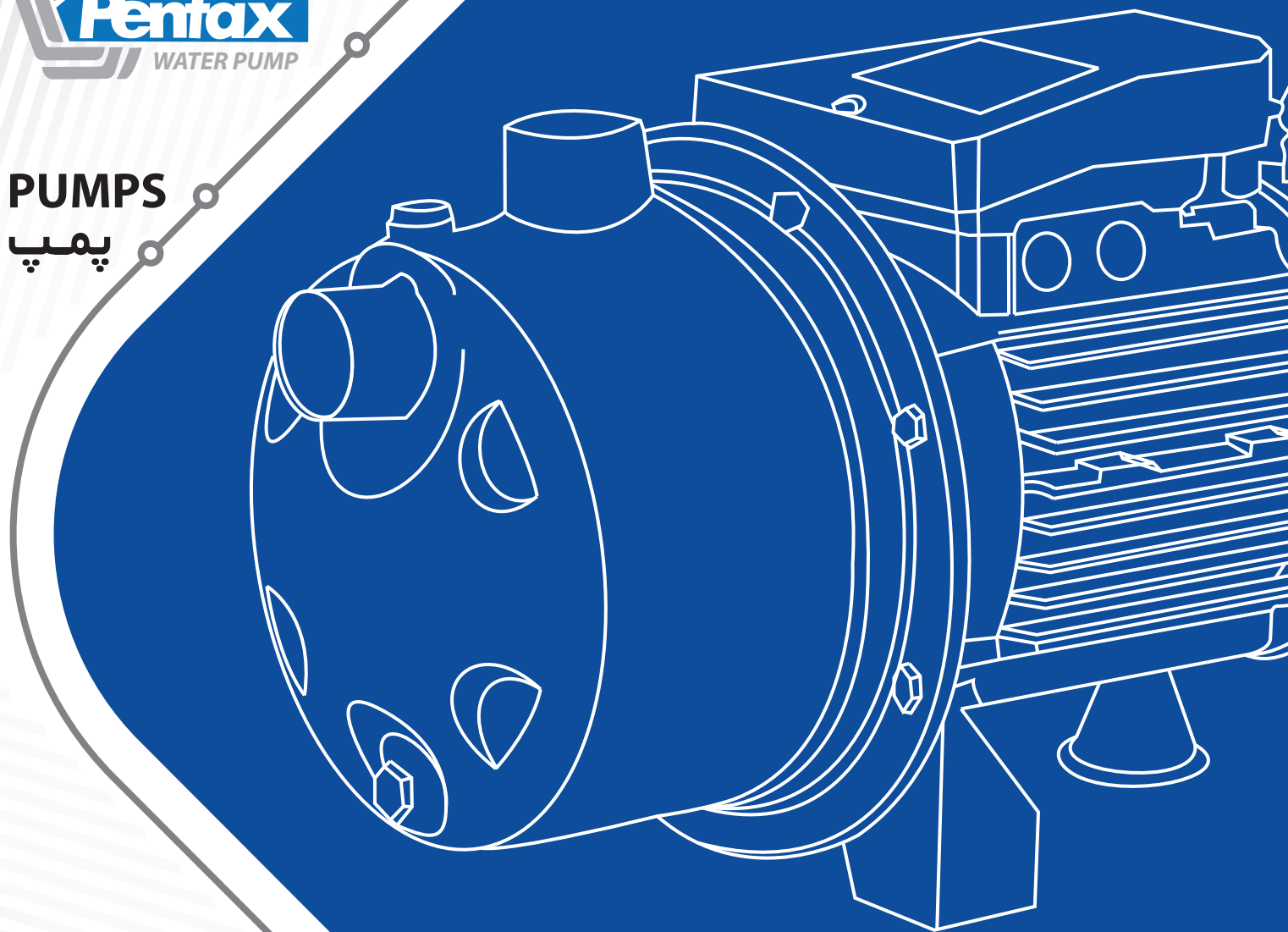

Catalog 2018 • • Symbol of the dynamism in industry

MD Series



سری MD

پمپ های سری MD دارای پروانه ستاره ای شکل می باشند ، که قدرت مکش بالایی به این پمپ ها داده است .

کاربردها

- مناسب جهت انتقال مایعات فرار و گازوئیل

مشخصات فنی

مشخصات هیدرولیکی

- دبی : حداکثر 2.7 مترمکعب در ساعت
- هد : حداکثر 53 متر
- گستره دمای سیال : 0 - 90 درجه سانتیگراد

مشخصات الکتروموتور

- توان : از 0.59 kw تا 0.74 kw
- (تک فاز و سه فاز)
- کلاس عایق بندی : F
- درجه حفاظت : IP44

متریال

- بدنه : چدن ، برنز
- پروانه : برنج
- مکانیکال سیل : سرامیک- گرافیت
- شافت : استنلس استیل

MD Series

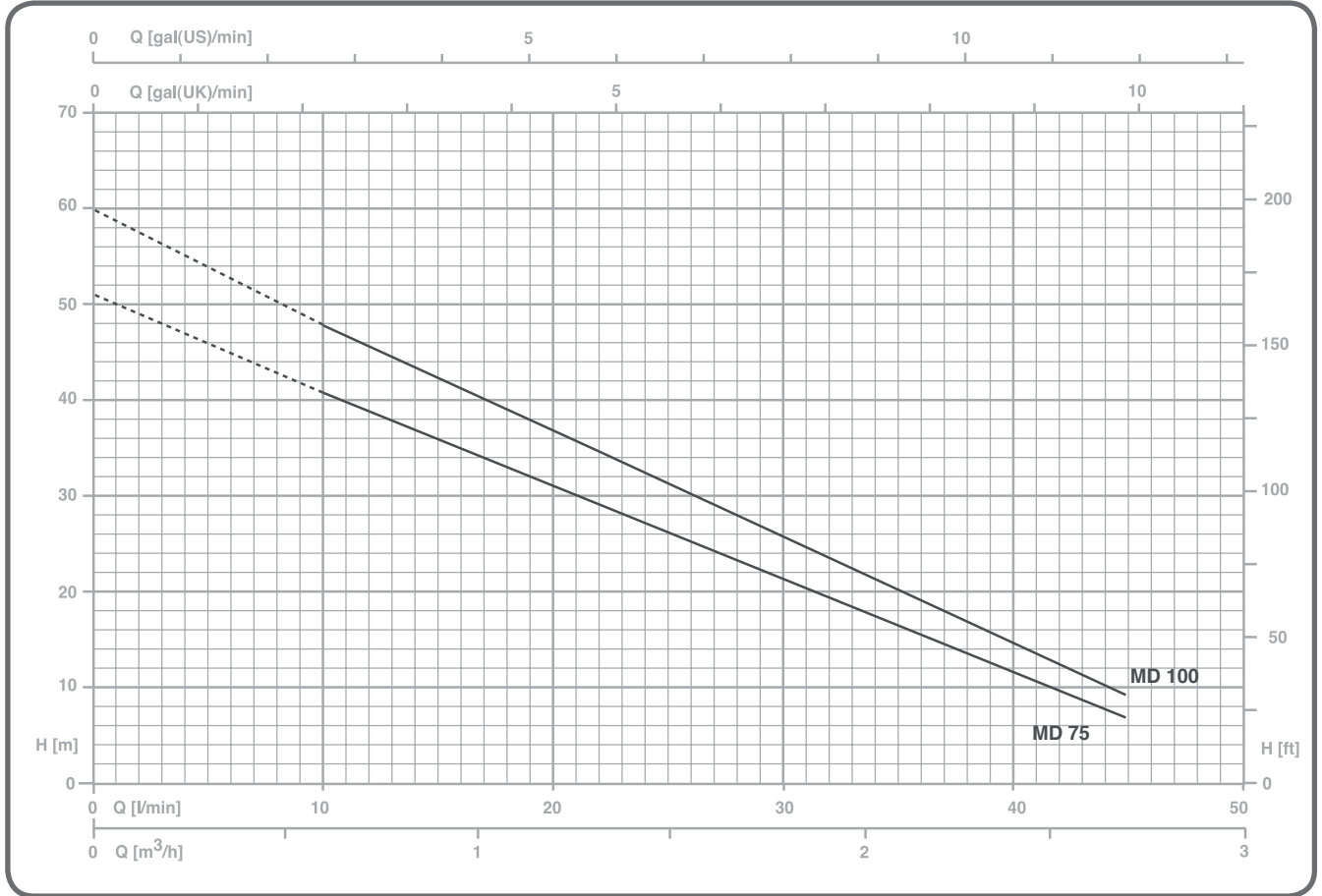

TYPE		P2		P1 (KW)		AMPERE		Q(m³/H- L/min)					
						1"	3"	0,3	0,6	1,2	1,8	2,4	2,7
1"	3"	(HP)	(KW)	1"	3"	1×230V 50Hz	3×400V 50Hz	H(m)					
MD75	MDT75	0,8	0,59	1,03	0,94	5	1,7	46	41	31,5	21,5	11,5	6
MD100	MDT100	1,0	0,74	1,17	0,98	5,4	2,1	53	48	37	25	13,5	9

V

FAMCO

هایپر صنعت

Symbol of the dynamism
in industry

Tel: ۳۳۱۱۳۳۷۷ (خط ۳۰)
E-mail: info@famco.co.ir
www.famcocorp.com
www.famco.co.ir

تهران - کیلومتر ۲۱ جاده مخصوص کرج - روبروی پالایشگاه
نفت پارس، پلاک ۱۲
تهران - خیابان سعدی جنوبی - مجتمع اداری تجاری سعدی
طبقه ششم - واحد ۶۱۷

نماد پویایی در صنعت