

FAMCO

هایپر صنعت

- www.famco.co.ir
- www.famcocorp.com



PUMPS
پمپ

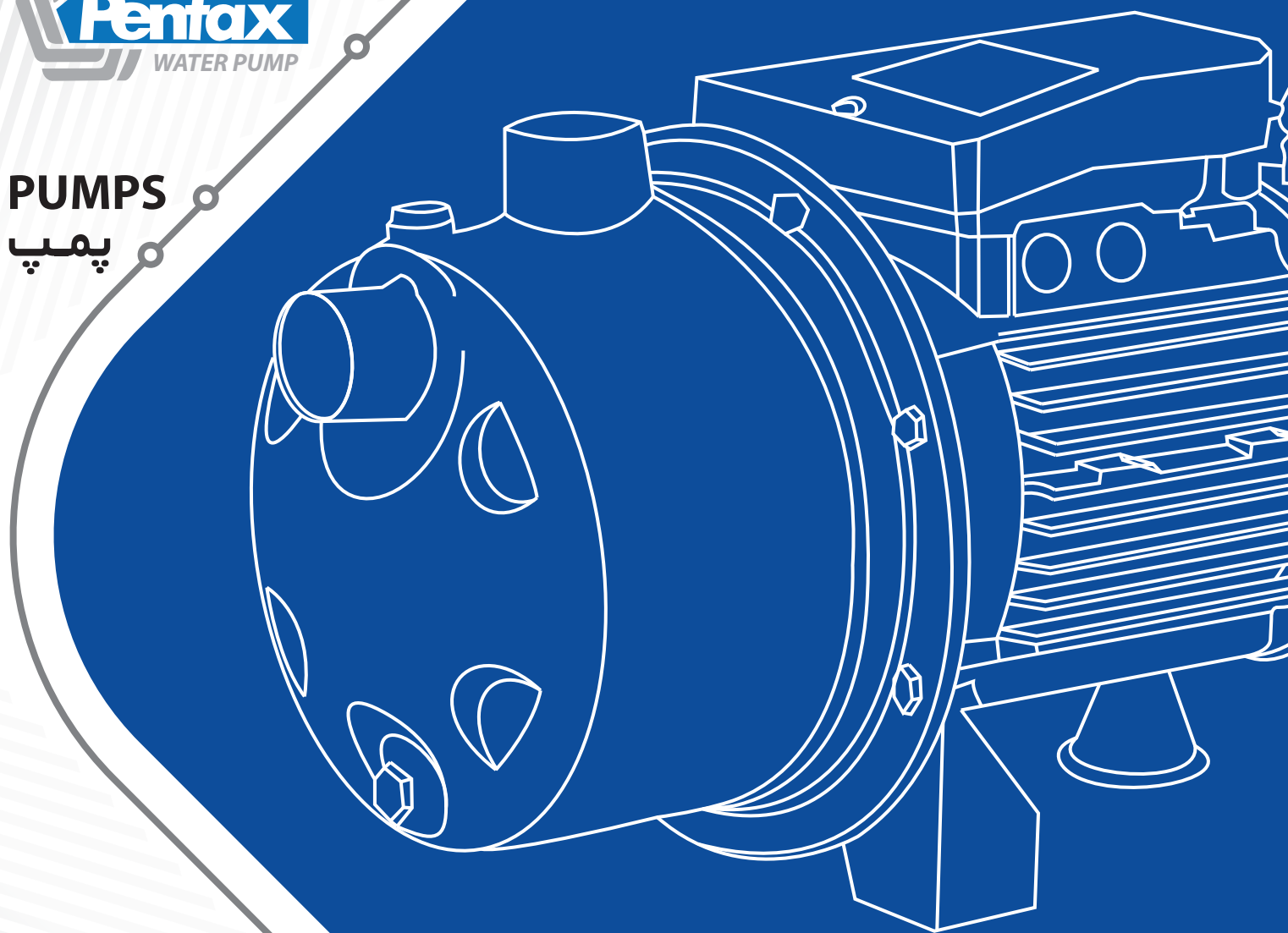

Catalog 2018

• Symbol of the dynamism in industry

ULTRA/S Series



سری ULTRA/S

الکتروپمپ استنلس استیل سانتریفیوژ طبقاتی افقی ULTRA/S ، جمع و جور ، با کارکرد آرام و بی صدا سبب می شود بازدهی بالا رود و هزینه مصرف برق کاهش یابد ، در نتیجه الکترو پمپ عمر طولانی پیدا می کند .

کاربردها

جهت پمپاژ آب صاف در مصارف خانگی
جهت پمپاژ آب مخلوط با مایعات خورنده در مصارف کشاورزی و صنعتی
سیستم های تحت فشار ، آبیاری ، پمپاژ آب آشامیدنی
تصفیه آب
صنایع غذایی
صنایع دارویی
سیستم های گرمایشی و تهویه مطبوع
سیستمهای شستشو

مشخصات فنی

مشخصات هیدرولیکی

دبی : حداکثر تا 26 متر مکعب در ساعت
هد : حداکثر تا 78 متر
گستره دمای سیال : از 15- تا +110 درجه سانتیگراد
حداکثر دمای محیط : 40 درجه سانتیگراد

مشخصات الکتروموتور

توان : از 0.37kw تا 1.85 kw
(به صورت تک فاز و سه فاز) و از 3 kw تا 5.7 kw به صورت سه فاز
کلاس عایق بندی : F
درجه حفاظت : IP44

متریال

بدنه ، پروانه و دیفیوزر : Chromo-nickel steel AISI 304
مکانیکال سیال :
سرامیک- گرافیت (تا 6 پروانه)
گرافیت- سیلیکون کارباید (از 7 پروانه به بالا)



ULTRA 5S



ULTRA 9S



ULTRA 7S



ULTRA 3S

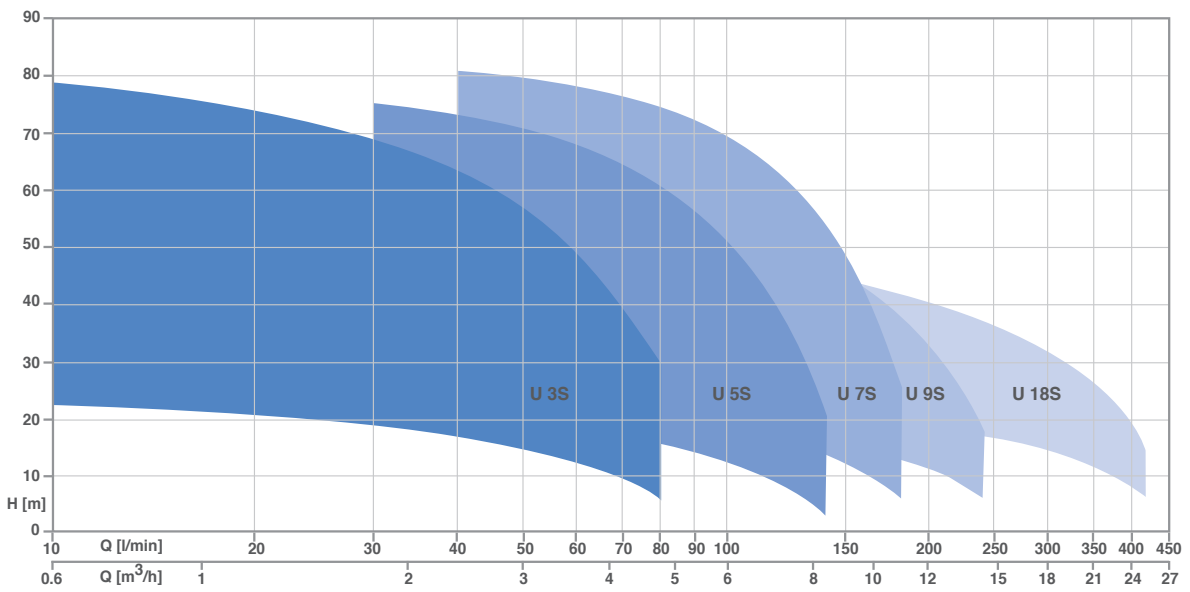

ULTRA/S Series

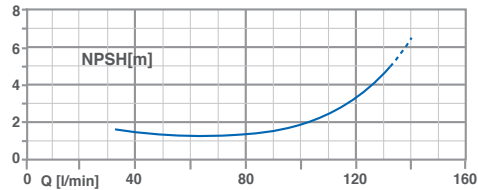
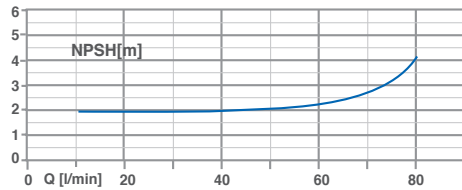
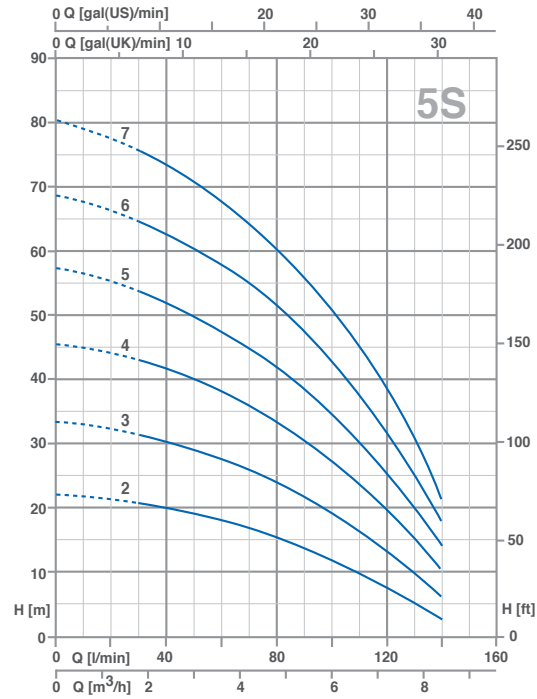
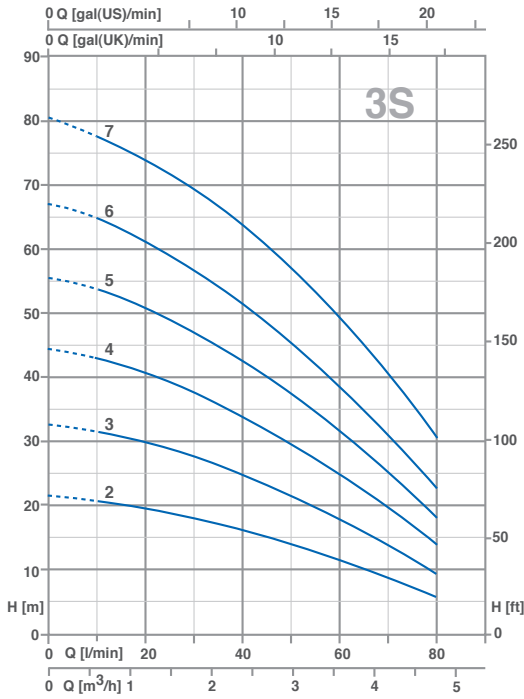

TYPE		P2		P1 (KW)		AMPERE		Q(m³/H- L/min)							
						1"	3"	0	0.6	1.2	1.8	2.4	3.6	4.8	
1"	3"	(HP)	(KW)	1"	3"	1×230V 50Hz	3×400V 50Hz	H(m)							
230V-50Hz	230/400V-50Hz			1"	3"	0	10	20	30	40	60	80			
U3S-50/2	U3S-50/2T	0.5	0.37	0.42	0.41	1.8	0.9	21.7	20.9	19.3	17.8	15.9	11.4	5.8	
U3S-70/3	U3S-70/3T	0.7	0.51	0.61	0.58	2.7	1.1	32.7	31.3	29.2	26.7	23.9	17.2	9	
U3S-90/4	U3S-90/4T	0.9	0.66	0.82	0.8	3.6	1.7	44.3	42.8	40	36.4	33.2	24.5	13.9	
U3S-100/5	U3S-100/5T	1	0.75	0.99	0.92	4.4	1.7	55.3	53.5	50.3	46.5	42.1	31.6	17.7	
U3S-120/6	U3S-120/6T	1.2	0.9	1.11	1.11	5.1	2.5	66.6	64.4	60.8	56	50.7	38.1	22.4	
U3S-150/7	U3S-150/7T	1.5	1.1	1.38	1.31	6.4	2.7	80.1	77.7	74.2	69.1	63.3	48.8	30	

TYPE		P2		P1 (KW)		AMPERE		Q(m³/H- L/min)							
						1"	3"	0	1.8	2.4	3.6	4.8	6	7.2	8.4
1"	3"	(HP)	(KW)	1"	3"	1×230V 50Hz	3×400V 50Hz	H(m)							
230V-50Hz	230/400V-50Hz			1"	3"	0	30	40	60	80	100	120	140		
U5S-70/2	U5S-70/2T	0.7	0.51	0.6	0.58	2.6	1.1	22.3	20.4	19.5	17.5	14.8	11.7	7.8	2.8
U5S-80/3	U5S-80/3T	0.8	0.6	0.8	0.75	3.8	1.4	34	31.1	29.9	27	23.6	19.1	13.1	6
U5S-120/4	U5S-120/4T	1.2	0.9	1.09	1.08	4.9	2.4	45.5	42.2	40.7	37.2	32.9	27.4	19.8	10.4
U5S-150/5	U5S-150/5T	1.5	1.1	1.39	1.31	6.5	2.7	57.2	53.4	51.7	47.6	42.3	35.2	25.7	14
U5S-180/6	U5S-180/6T	1.8	1.3	1.63	1.55	7.3	3	68.9	64.4	62.3	57.5	51.5	43.5	32.6	18.1
U5S-200/7	U5S-200/7T	2	1.5	1.94	1.67	8.7	3.3	81	75.5	73	67.4	60.3	51	38.6	21

ULTRA/S Series

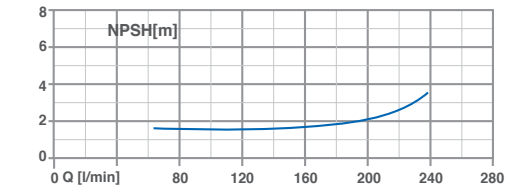
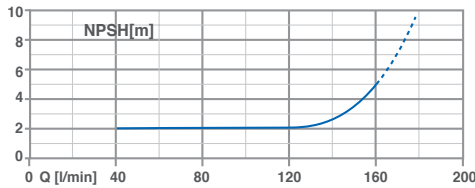
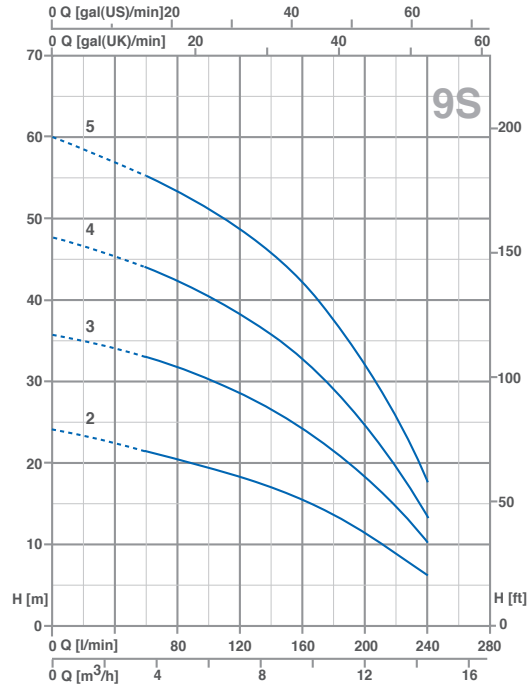
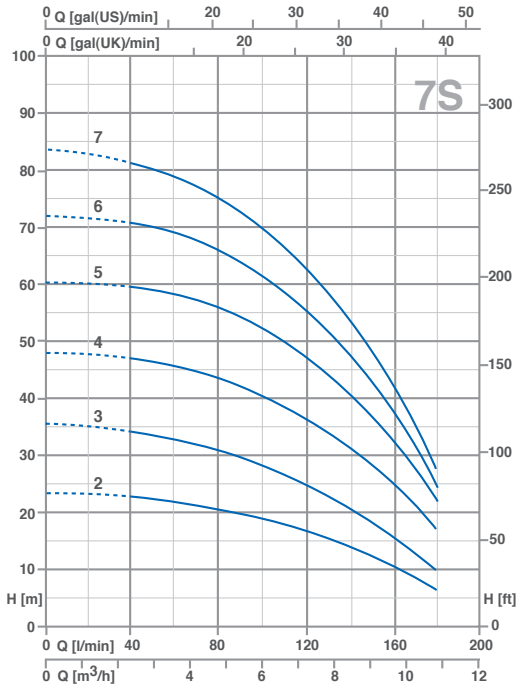

TYPE		P2		P1 (KW)		AMPERE		Q(m³/H- L/min)								
						1"	3"	0	2.4	3.6	4.8	6	7.2	8.4	9.6	10.8
1"	3"	(HP)	(KW)	1"	3"	1x230V 50Hz	3x400V 50Hz	H(m)								
U7S-100/2	U7S-100/2T	1	0.75	0.91	0.84	4.1	1.6	23.6	22.6	21.8	20.5	18.8	16.7	13.9	10.6	6.7
U7S-120/3	U7S-120/3T	1.2	0.9	1.23	1.22	5.6	2.5	35.6	33.9	32.8	31.2	28.1	24.7	20.8	15.7	10.0
U7S-180/4	U7S-180/4T	1.8	1.3	1.69	1.62	7.7	3.1	48.0	46.3	45.7	43.6	40.4	36.4	31.4	25.0	17.2
U7S-250/5	U7S-250/5T	2.5	1.85	2.19	2.05	10.2	4.1	60.3	59.0	58.2	55.7	52.2	47.4	41.3	33.5	22
-	U7S-300/6T	3	2.2	2.53	2.44	11.4	4.8	72.5	70.5	69.2	66	61.5	55.7	47.8	37.8	24.7
-	U7S-350/7T	3.5	2.57	-	2.84	-	5.1	83.5	80.7	78.8	74.7	69.4	62.6	53.9	42.7	27.5

TYPE		P2		P1 (KW)		AMPERE		Q(m³/H- L/min)												
						1"	3"	0	3.6	4.8	6	7.2	8.4	9.6	10.8	12	13.2	14.4		
1"	3"	(HP)	(KW)	1"	3"	1x230V 50Hz	3x400V 50Hz	H(m)												
U9S-100/2	U9S-100/2T	1	0.75	0.99	0.95	4.5	1.8	23.9	20.9	20	18.8	17.7	16.5	15	13.0	11	8.7	6		
U9S-150/3	U9S-150/3T	1.5	1.1	1.47	1.4	6.8	2.8	35.6	32.5	31.5	30	28.7	26.9	24.6	22	18.7	15	10.7		
U9S-200/4	U9S-200/4T	2	1.5	1.88	1.77	8.4	3.3	47.6	43.5	42.1	40.1	38.1	35.7	32.7	28.9	24.2	19	13.1		
U9S-250/5	U9S-250/5T	2.5	1.85	2.36	2.23	10.8	4.3	60	54.8	53	51	48.2	45.4	42	37.3	31.6	25	18		

ULTRA/S Series

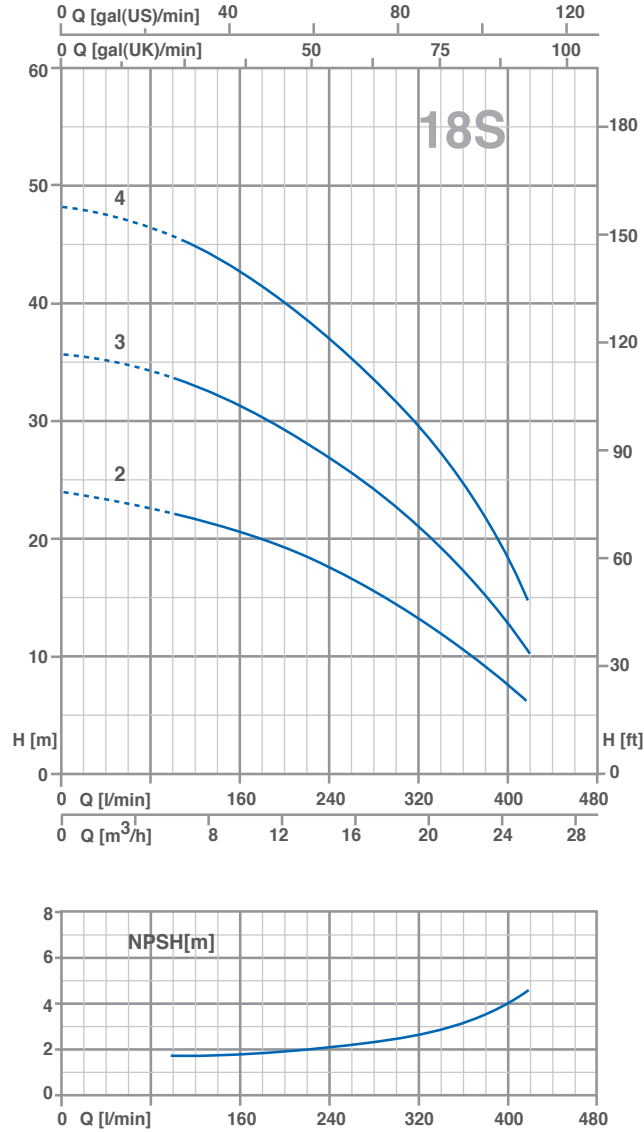

TYPE	P2		P1 (KW)	AMPERE	Q(m ³ /H- L/min)																	
				3 ~	0	6	7.2	8.4	9.6	10.8	12	13.2	14.4	15.6	16.8	18	19.2	20.4	21.6	22.8	24	25.2
1 ~ 230V-50Hz	(HP)	(KW)	3 ~	3×400V 50Hz	0	100	120	140	160	180	200	220	240	260	280	300	320	340	360	380	400	420
U18S-180/2T	1.8	1.3	1.59	3	23.7	21.7	21.1	20.4	20	19.3	18.5	17.7	16.9	16	15.2	14.3	13.1	11.8	10.3	9.1	7.6	6.4
U18S-250/3T	2.5	1.85	2.29	4.4	35.7	33.1	32.3	31.3	30.4	29.4	28.4	27.4	26.3	25.1	24	22.8	21.4	19.6	17.8	15.4	12.9	10.2
U18S-400/4T	4	3	3.11	5.7	47.9	45	44	42.8	41.7	40.5	39.1	37.8	36.6	35.2	33.9	32.2	30.2	28	25.1	22.1	18.1	14.9

FAMCO

هایپر صنعت

Symbol of the dynamism
in industry

Tel: ۳۳۱۱۳۳۷۷ (خط ۳۰)
E-mail: info@famco.co.ir
www.famcocorp.com
www.famco.co.ir

تهران - کیلومتر ۲۱ جاده مخصوص کرج - روبروی پالایشگاه
نفت پارس، پلاک ۱۲
تهران - خیابان سعدی جنوبی - مجتمع اداری تجاری سعدی
طبقه ششم - واحد ۶۱۷

نماد پویایی در صنعت