

FAMCO

هایپر صنعت

- www.famco.co.ir
- www.famcocorp.com



PUMPS
پمپ

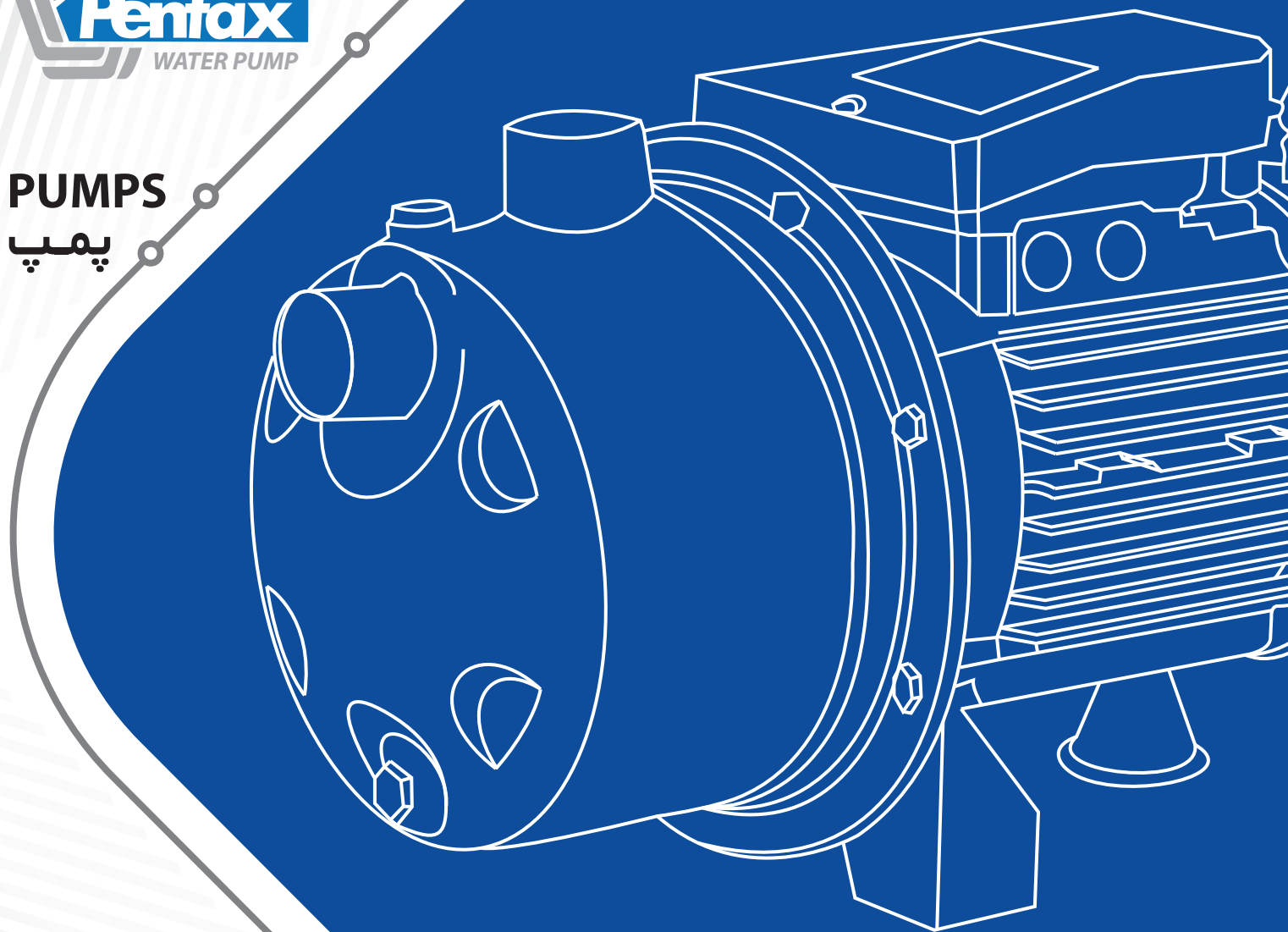

Catalog 2018

• Symbol of the dynamism in industry

DG Series



سری DG

الکتروپمپ لجن کش DG جهت پمپاژ آب صاف و یا مخلوط با ذرات معلق جامد ، در مصارف خانگی ، صنعتی ، ساختمانی و عمرانی استفاده می شود .

کاربردها

- مناسب سیستم های فاضلاب ، آبهای آلوده به همراه ذرات معلق ، ایستگاه های فاضلاب منازل و رستوران ها

مشخصات فنی

مشخصات هیدرولیکی

- دبی : حداکثر تا 24 متر مکعب در ساعت
- هد : حداکثر تا 10 متر
- گستره دمای سیال : از 0 - 40 درجه سانتیگراد
- قابلیت عبور ذرات جامد :
- برای مدل DG80-100 حداکثر تا قطر 35 میلیمتر
- برای مدل DG80-102 حداکثر تا قطر 50 میلیمتر
- حداکثر عمق غوطه وری 5 متر

متریال

- پوسته و موتور : استنلس استیل
- بدنه : چدن
- پروانه : استنلس استیل
- مکانیکال سیل : مکانیکال سیل دوبل (در قسمت پمپ و موتور)
- شافت : استنلس استیل

مشخصات الکتروموتور

- توان : از 1000w تا 1350w (به صورت تکفاز و سه فاز)
- کلاس عایق بندی : F
- درجه ی حفاظت : IP68



DG Series

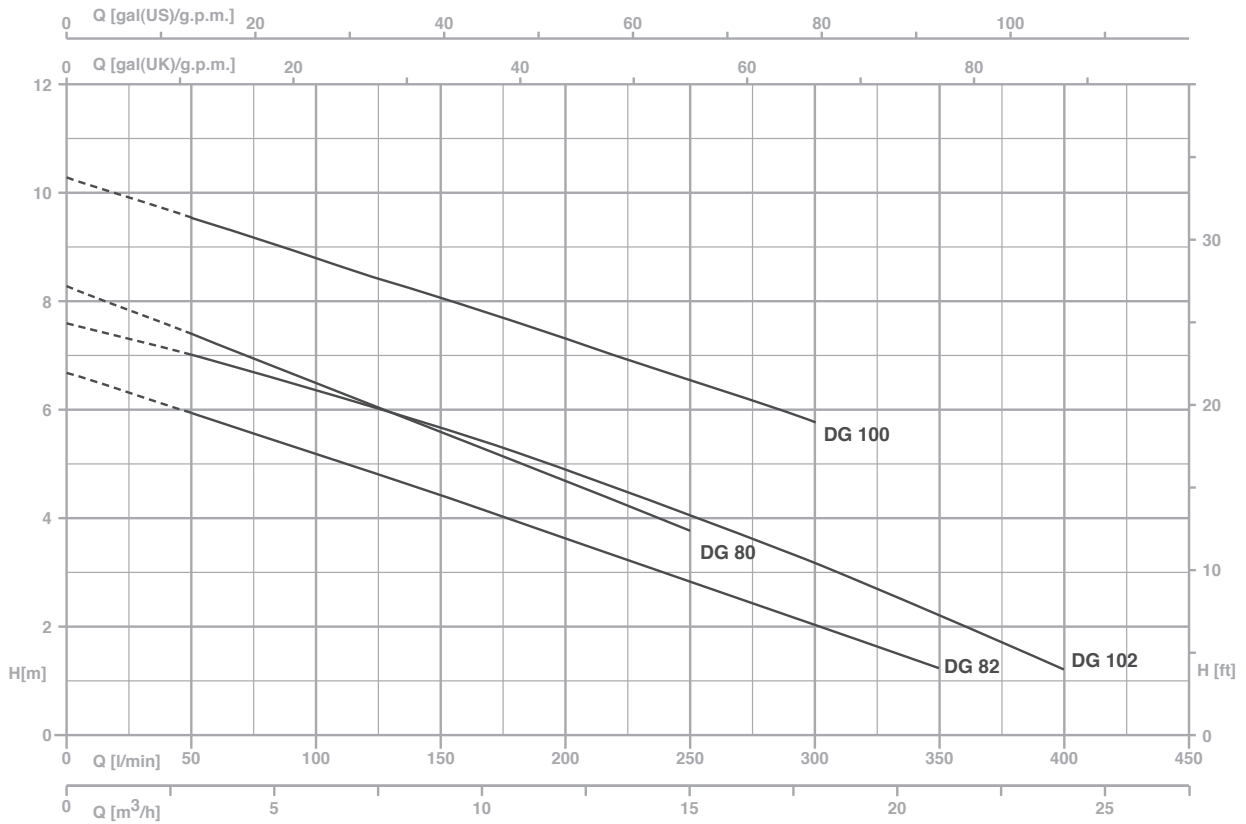

TYPE		W	AMPERE		Q(m³/H- L/min)								
			1"	3"	0	3	6	9	12	15	18	21	24
1"	3"		1×230V 50Hz	1×400V 50Hz	H(m)								
DG80(G)	DGT80(G)	1050	4.7	2.2	8.3	7.4	6.4	5.6	4.8	3.7	-	-	-
DG80/2(G)	DGT80/2(G)	1050	4.7	2.2	8.3	7.4	6.4	5.6	4.8	3.7	-	-	-
DG100(G)	DGT100(G)	1350	6.2	2.8	10.4	9.4	8.7	8.1	7.4	6.6	5.7	-	-
DG100/2(G)	DGT100/2(G)	1350	6.2	2.8	10.4	9.4	8.7	8.1	7.4	6.6	5.7	-	-
DG82(G)	DGT82(G)	1000	4.5	2.1	6.6	6	5.3	4.4	3.6	2.8	2	1.3	-
DG102(G)	DGT102(G)	1200	5.3	2.4	7.5	7.1	6.4	5.7	4.9	4	3.2	2.1	1.3

9V

FAMCO

هایپر صنعت

Symbol of the dynamism
in industry

Tel: ۳۳۱۱۳۳۷۷ (خط ۳۰)
E-mail: info@famco.co.ir
www.famcocorp.com
www.famco.co.ir

تهران - کیلومتر ۲۱ جاده مخصوص کرج - روبروی پالایشگاه
نفت پارس، پلاک ۱۲
تهران - خیابان سعدی جنوبی - مجتمع اداری تجاری سعدی
طبقه ششم - واحد ۶۱۷

نماد پویایی در صنعت