

FAMCO

هایپر صنعت

- www.famco.co.ir
- www.famcocorp.com



PUMPS
پمپ

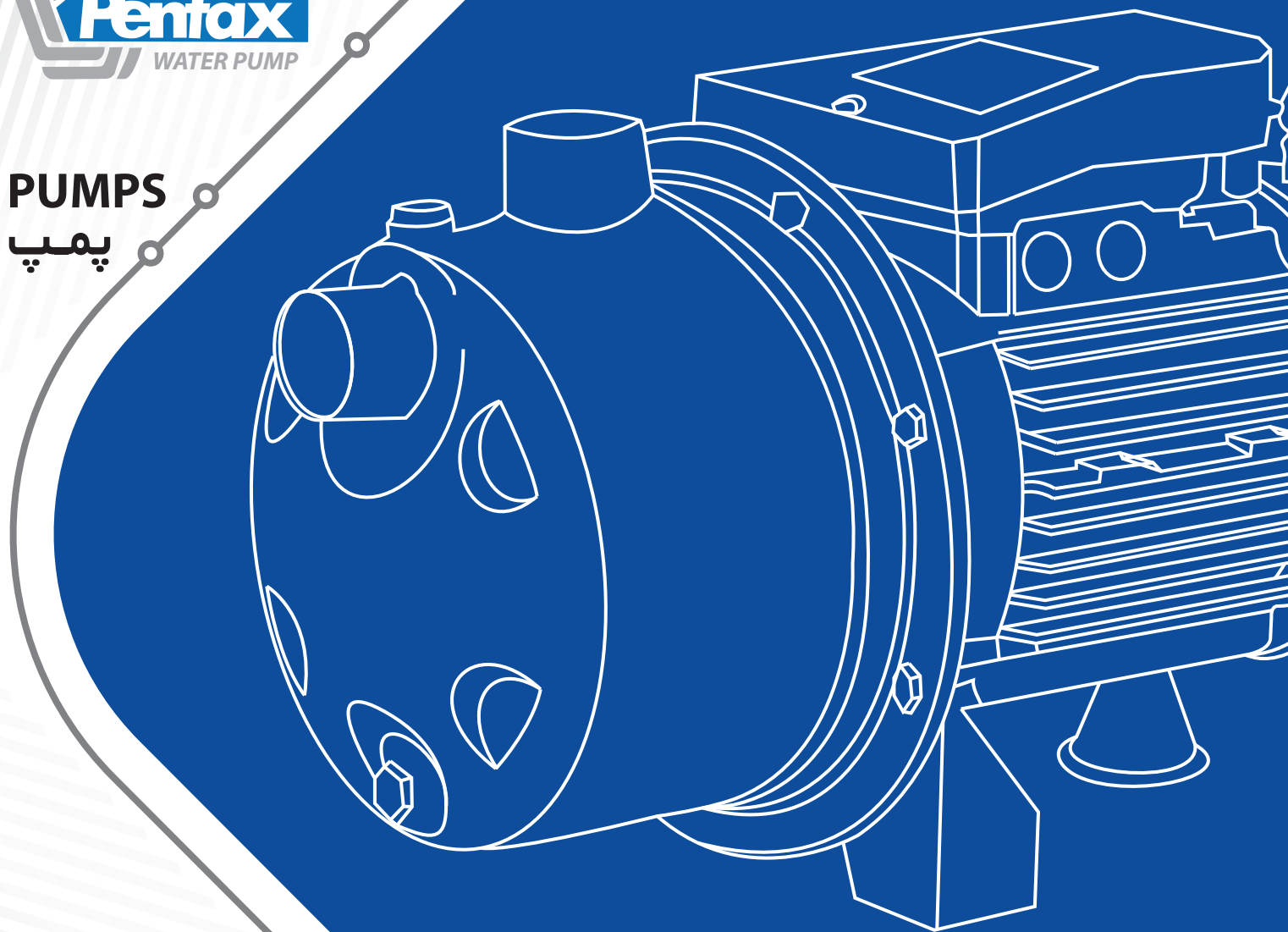

Catalog 2018 • • Symbol of the dynamism in industry

DC410 - 1000 Series



سری DC410 - 1000

الکتروپمپ لجن کش سری DC410 - 1000 با هد بالا ، جهت کاربردهای سنگین صنعتی ، عمرانی و ساختمانی استفاده می شوند .

کاربردها

• مناسب سیستم های فاضلاب ، آبهای آلوده به همراه ذرات معلق ، ایستگاه های فاضلاب منازل و رستوران ها

مشخصات فنی

مشخصات هیدرولیکی

- دبی : حداکثر تا 54 متر مکعب در ساعت
- هد : حداکثر تا 55 متر
- گستره دمای سیال : از 0 - 40 درجه سانتیگراد
- قابلیت عبور ذرات جامد حداکثر تا قطر 10 میلیمتر
- حداکثر عمق غوطه وری 20 متر

متریال

- بدنه : چدن
- پروانه : چدن
- شافت : استنلس استیل AISI 304
- گسکت : NBR

مشخصات الکتروموتور

- توان : از 5.5kw تا 10.3kw
- کلاس عایق بندی : F
- درجه حفاظت : IP68
- دور : 2900rpm



• مکانیکال سیل : مکانیکال سیل دوبل (در قسمت پمپ سیلیکون کارباید و در قسمت موتور سرامیک - گرافیت)

DC410-1000 Series

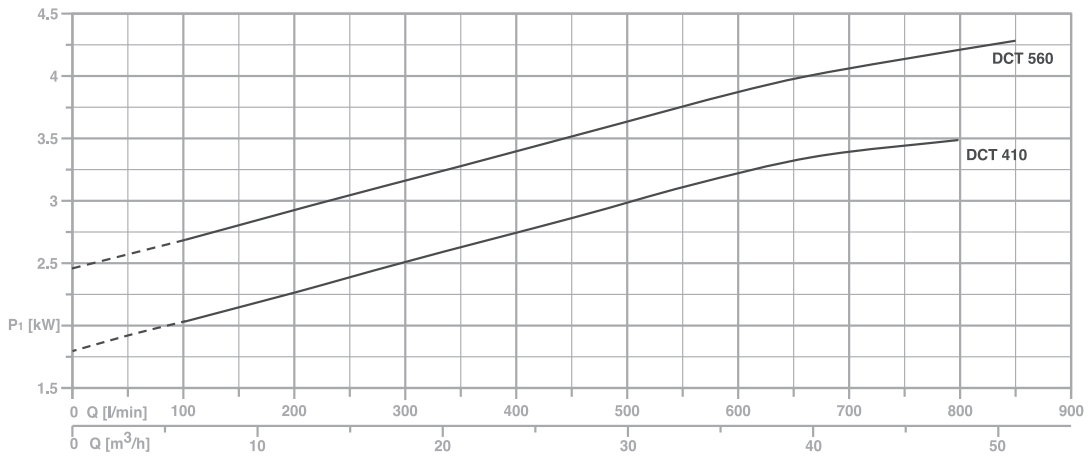
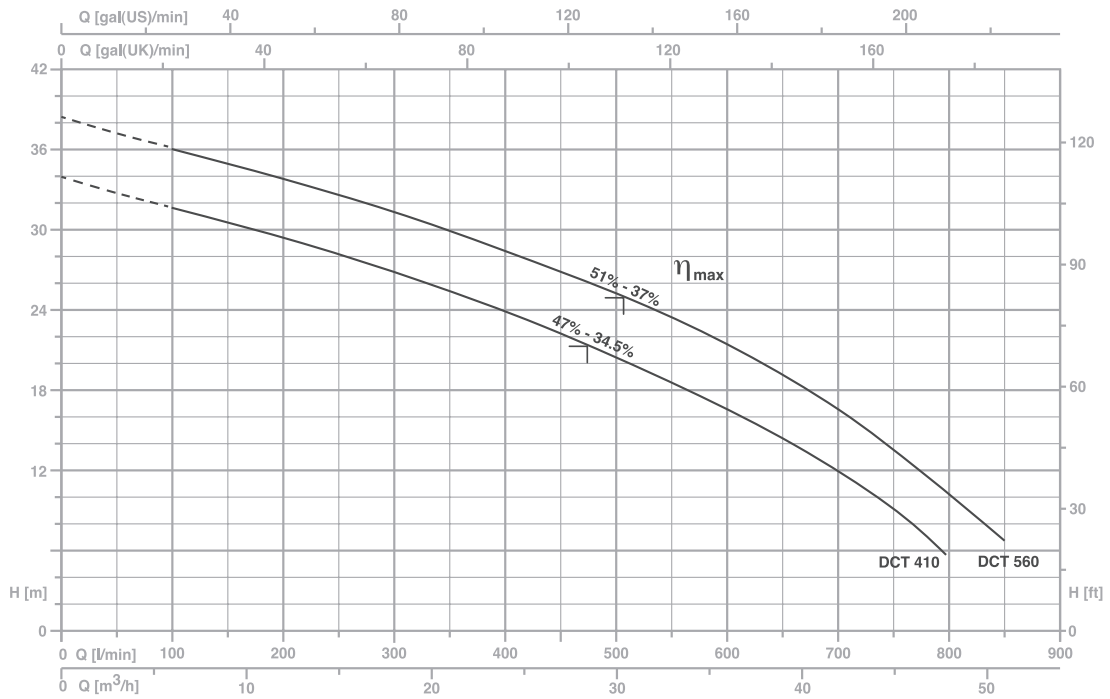

TYPE	P2		P1 (KW)	A	Q(m³/H- L/min)									
					0	6	12	18	24	30	36	42	48	51
3~			3~	3×400V 50Hz	H(m)									
	(HP)	(KW)			0	100	200	300	400	500	600	700	800	850
DCT 410	4	3	5.5	8.9	33.8	31.6	29.2	26.8	23.9	20.5	16.5	12.0	5.9	-
DCT 560	5.5	4	6.3	10.7	38.7	36.1	33.9	31.2	28.3	24.7	20.9	16.3	10.4	6.5

ΛΥ

DC410-1000 Series

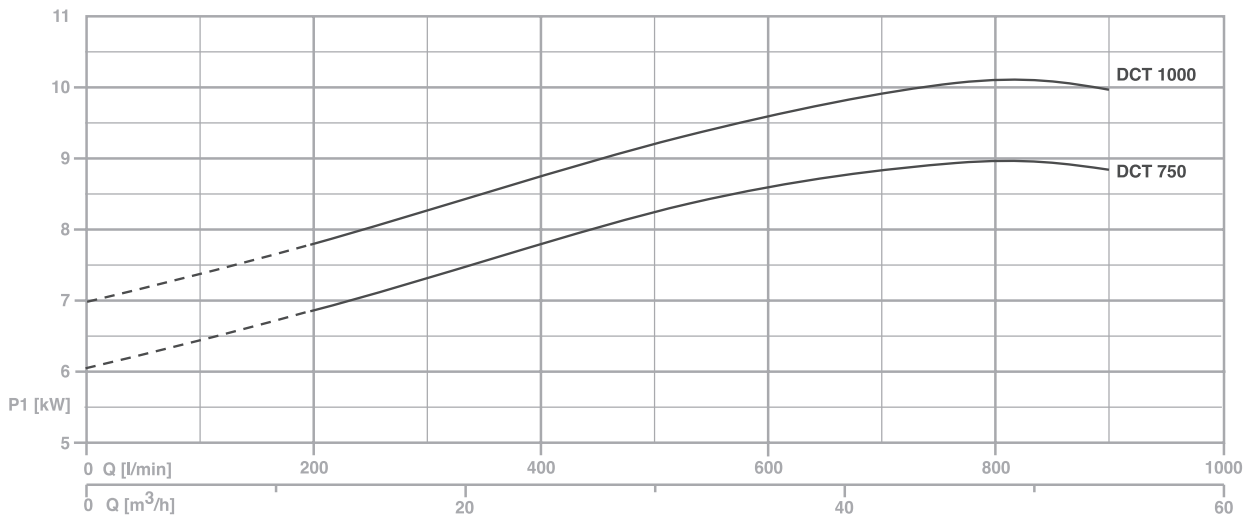
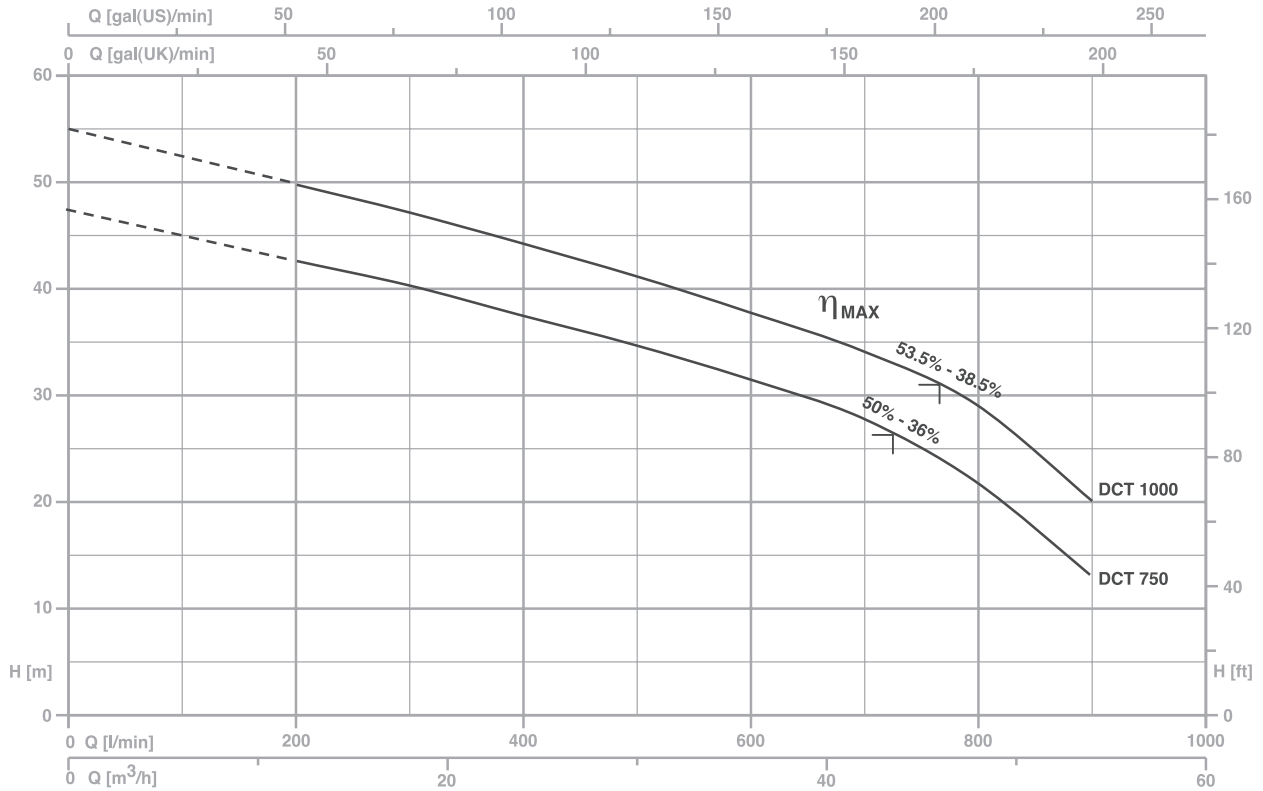

TYPE	P2		P1 (KW)	A	Q(m ³ /H- L/min)														
					0	12	18	24	30	36	42	48	54						
3"			3"	3×400V 50Hz	0	200	300	400	500	600	700	800	900						
	(HP)	(KW)			H(m)														
DCT 750	7.5	5.5	9.0	15.3	47.6	42.9	40.4	37.7	34.7	31.2	27.4	22.3	13.1						
DCT 1000	10	7.5	10.3	17.5	55.1	49.8	47.1	44.2	41.1	37.8	34	29.1	19.7						

FAMCO

هایپر صنعت

Symbol of the dynamism
in industry

Tel: ۳۳۱۱۳۳۷۷ (خط ۳۰)
E-mail: info@famco.co.ir
www.famcocorp.com
www.famco.co.ir

تهران - کیلومتر ۲۱ جاده مخصوص کرج - روبروی پالایشگاه
نفت پارس، پلاک ۱۲
تهران - خیابان سعدی جنوبی - مجتمع اداری تجاری سعدی
طبقه ششم - واحد ۶۱۷

نماد پویایی در صنعت