

Air Purifier



نکته مهم:

قبل از استفاده از یک محصول الکتریکی، توصیه های ایمنی را حتما مطالعه کنید.

هشدار:

برای کاهش خطر شوک الکتریکی، آتش سوزی یا صدمه به افراد :

- ۱- حتما از یک محافظ برق استفاده کنید.
- ۲- کابل برق را از زیر فرش و موکت عبور ندهید.
- ۳- دستگاه را در یک محل ثابت و امن قرار دهید تا از آسیب رسیدن به آن جلوگیری شود.
- ۴- قبل از اولین استفاده از دستگاه مطمئن شوید فیلترها به درستی نصب شده باشند.
- ۵- قبل از باز کردن پنل جلوی دستگاه حتما دستگاه را خاموش کنید.
- ۶- دستگاه را در نزدیک دیوار و پرده منزل قرار ندهید. و مراقب باشید ورودی و خروجی دستگاه مسدود نشده باشد.
- ۷- سیم برق دستگاه را بطور منظم کنترل کنید تا آسیب ندیده باشد.
- ۸- هرگز به کودکان اجازه بازی کردن با دستگاه را ندهید.
- ۹- در صورت نیاز به تعمیر یا سرویس حتما از قطعات اصلی مربوط به همین مدل استفاده کنید در غیر اینصورت اگر دستگاه آسیب ببیند شامل گارانتی نخواهد شد.
- ۱۰- از دستگاه در محیط های مرطوب مانند حمام استفاده نکنید و فقط قابل استفاده در محیط داخلی میباشد.
- ۱۱- قبل از تمیز کردن دستگاه حتما آن را از برق جدا کنید .
- ۱۲- برای تمیز کردن بدنه دستگاه از پارچه نرم استفاده نمایید تا از ایجاد خط و خراشیدگی جلوگیری شود.

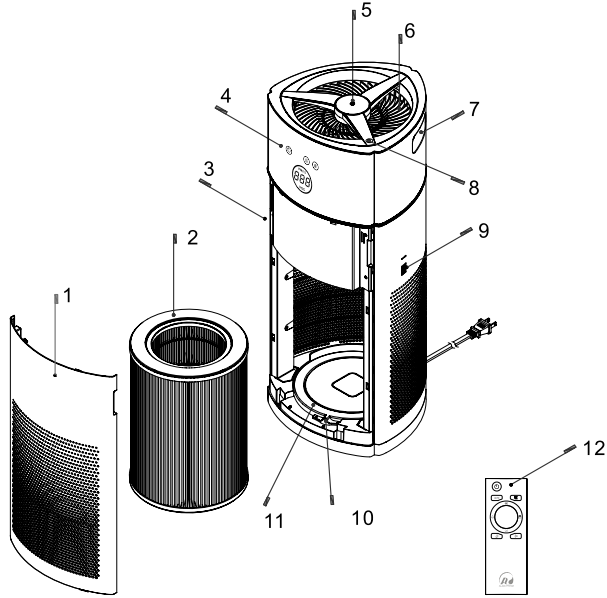

- ۷- دستگیره
- ۸- دکمه تغییر سرعت
- ۹- حسگر VOC
- ۱۰- محل قفل فیلتر
- ۱۱- محل قرار گرفتن فیلتر
- ۱۲- کنترل از راه دور دستگاه

- ۱- پنل جلو
- ۲- فیلتر
- ۳- سنسور گرد و غبار
- ۴- نشانگر صفحه نمایش
- ۵- دکمه روشن/خاموش
- ۶- خروجی هوا



مشخصات

مدل:	AP-421
منبع تغذیه:	220-240V ~ 50 Hz
منطقه تحت پوشش:	50-100 m ²
نرخ تحویل هوای پاک:	400m ³ /h 300 cfm
مصرف برق:	55W
فیلتر:	Pre-filter - Nano silver - HEPA - Active carbon filter
سرعت:	5 fan speeds:1,2,3,H,sleep mode
PM2.5:	Available
تایمر:	0-24 hours
تولید یون منفی:	Available
حالت تمیز کنندگی هوا:	65 dB
کنترل از راه دور:	Available
سنسورها:	Particle sensor, TVOC sensor
سیم برق (متر):	1.8 m
ابعاد (میلی متر):	304*304*720 mm
وزن (کیلوگرم):	8.8 kg

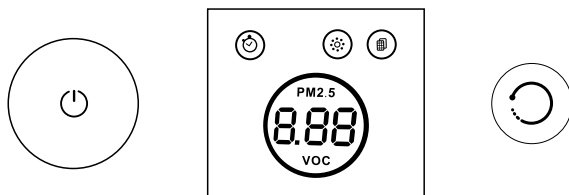
صفحه نمایش



دکمه لمسی

نام کلید	عملکرد
	دکمه روشن و خاموش، قفل کودک و کلید شروع مجدد فیلتر
	دکمه لمسی سرعت

آیکون	عملکرد
	نشانگر یون منفی
	نشانگر تعویض فیلتر
	نشانگر تایمر
Auto	زمانیکه واژه "A" در وسط دایره نمایشگر ظاهر شد به معنی فعال شدن حالت اتوماتیک میباشد
	شاخص رنگ و درجه PM2.5 و VOC
8.88	نشانگر مقدار PM2.5، مقدار VOC و سرعت فن

توجه: تا زمانی که پوشش جلویی دستگاه به درستی نصب نشده باشد، دستگاه روشن نمی شود.

۱- قبل از اولین استفاده حتما فیلترها را از پک جدا نموده و نصب کنید در غیر اینصورت دستگاه را راه اندازی نکنید.

۲- دستگاه را در یک سطح صاف و امن قرار دهید و سعی کنید با دیوار و پرده حداقل ۳۰ سانتی متر فاصله داشته باشد.

۳- برای روشن کردن عملکرد قفل کودک، دکمه سرعت را برای ۳ ثانیه فشار دهید تا چراغ پاور () خاموش و روشن شود.

۴- برای خاموش کردن هشدار تعویض فیلتر دکمه سرعت فن و پاور را همزمان برای ۳ ثانیه نگه دارید تا صدای بوق را بشنوید و سپس رها کنید تا نمایشگر هشدار برای شما خاموش شود.

۵- صفحه نمایش دستگاه در ابتدا PM 2.5 را نشان میدهد و پس از گذشت ۵ ثانیه تغییر کرده و مقدار TVOC را نمایش میدهد و هر ۵ ثانیه یک بار بطور متناوب تغییر میکند.

۶- اگر نور دستگاه به رنگ نارنجی درآمد، این به این معنی است که CO2 هوا افزایش یافته و نیاز است که پنجره را برای مدتی باز بگذارید.

۷- برای استفاده از دستگاه در زمان خواب، حالت خواب را انتخاب کنید تا نور و صدای دستگاه به میزان قابل توجهی کاهش یابد. (البته اگر دستگاه در حالت اتوماتیک باشد با تاریک شدن محیط تصفیه کننده بعد از یک دقیقه به صورت اتوماتیک روی حالت خواب می رود)

معرفی کنترل از راه دور

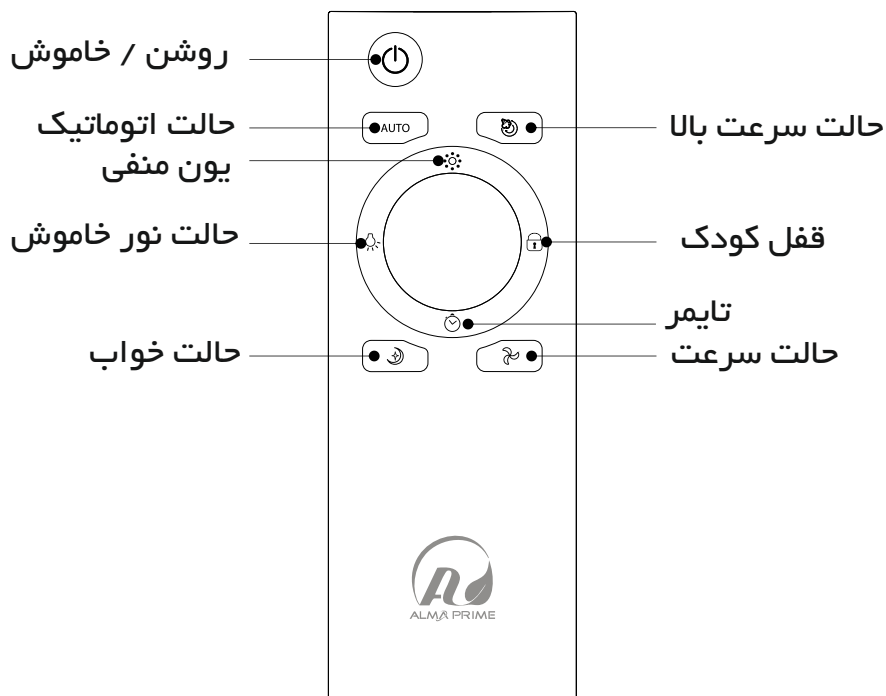

 **دکمه روشن/ خاموش :** برای روشن شدن دستگاه یکبار فشار دهید و برای خاموش شدن دو باره فشار دهید.

 **دکمه سرعت بالا :** با فشار دادن دکمه سرعت ، فن دستگاه در هر حالتی که باشد به بالاترین سرعت در میاید و با فشردن مجدد این دکمه به حالت قبل باز خواهد گشت.

 **دکمه خودکار :** اگر سرعت خاصی را نمیخواهید با انتخاب این حالت بصورت خودکار و با توجه به هوای محیط دستگاه شروع به کار میکند.

 **دکمه یون منفی :** برای تولید یون منفی یک مرتبه آن را فشار دهید و برای توقف این حالت نیز دوباره دکمه را فشار دهید.

 **دکمه قفل کودک:** برای فعال کردن این حالت، دکمه مورد نظر را فشار دهید و با شنیدن صدای بوق قفل کودک فعال شده و چراغ آبی رنگ پاور که بالای دستگاه قرار دارد شروع به چشمک زدن می نماید و برای و غیر فعال کردن آن مجددا دکمه را بفشارید.

 **دکمه نور خاموش :** با فشردن این دکمه تمام نورهای نشانگر به جز دکمه روشن/خاموش ، خاموش میشوند.

 **دکمه تایمر:** با فشردن این دکمه عملکرد دستگاه زمانبندی شده و طبق نیاز خود تنظیم کنید. این ویژگی برای ۲۴ ساعت مختلف برنامه ریزی شده است.

 **دکمه سرعت :** برای تنظیم سرعت دستگاه به صورت دستی در زمان موردنیاز، دکمه سرعت را بفشارید.

 **دکمه حالت خواب:** با فشردن این دکمه در زمان خواب، تمام نورهای نمایشگر بجز دکمه روشن/خاموش ، خاموش میشود و برای خارج شدن از این حالت مجددا این دکمه را فشار دهید تا وارد حالت خودکار شود.

به تعریف دیگر

- ۱- دور موتور RPM :
- حالت خواب: ۴۰۰ دور RPM / دقیقه
 - یک سرعت: ۶۰۰ دور RPM / دقیقه
 - دو سرعت: ۸۰۰ دور RPM / دقیقه
 - سه سرعت: ۱۳۰۰ دور RPM / دقیقه
 - سرعت بالا: ۱۷۵۰ دور RPM / دقیقه اولیه

۲- حالت خودکار: همیشه دستگاه در حالت خودکار روشن میشود ، و سرعت فن حالت خودکار با توجه به PM2.5 و VOC تعیین میشود.

۳- ارتباط رنگ نور دایره روی دستگاه با PM 2.5 و VOC :

151 - 500	76 - 150	0 - 75	PM2.5
بد	خوب	عالی	سطح کیفیت هوا
قرمز	زرد	سبز	رنگ نور

> 1.00	0.61 - 1.00	0 - 0.60	VOC
بد	خوب	عالی	سطح کیفیت هوا
قرمز	زرد	سبز	رنگ نور

۴- هنگامی که CO2 تا ۱۸۰۰ ppm میرسد، نور نارنجی رنگ شروع به چشمک زدن می کند.

هشدار تعویض فیلتر

۱- پوشش جلویی را بیرون بکشید

با یک دست دستگاه را نگه داشته و با دست دیگر پنل جلوی جلوی دستگاه را باز کنید.

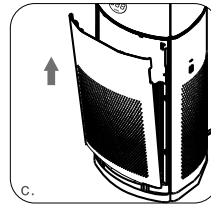
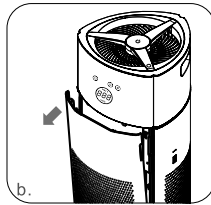
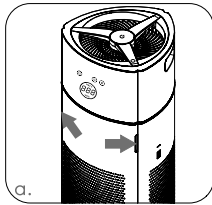

۲- تعویض فیلتر

فیلتر را بیرون بکشید و فیلتر جدید را جایگزین کنید. زمان تعویض فیلتر بسته به محیط مورد استفاده بین ۶ الی ۱۲ ماه می باشد.

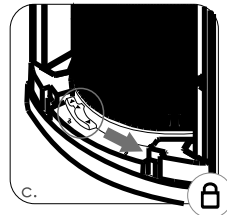
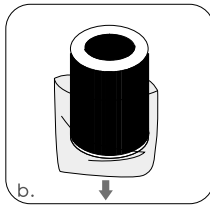
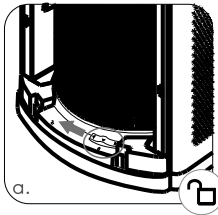

۳- پانل جلو را نصب کنید

پوشش جلویی دستگاه را در جایش قرار داده و با کمی فشار آن را قفل و محکم کنید.

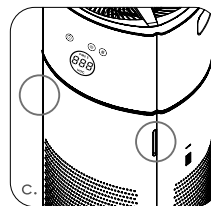
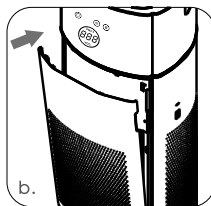
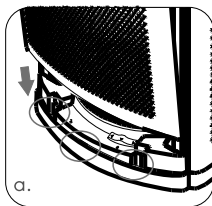

عیب یابی

لطفا سوالات متداول زیر را مطالعه کنید تا در هنگام خرابی احتمالی بتوانید از این روش ها استفاده کنید در غیر اینصورت حتما با خدمات مجاز آکما پرایم تماس بگیرید.

مشکل	علت های احتمالی
محصول کار نمی کند	۱. برق به درستی تامین نشده است ۲. پوشش جلو به درستی بسته نشده است
بو را از بین نمی برد	کارایی فیلتر از بین رفته است

راه حل

۱- مطمئن شوید از منبع تغذیه مناسبی استفاده میکنید

۲- مطمئن شوید پوشش جلو، به صورت محکم به دستگاه وصل شده است

فیلتر را با یک فیلتر جدید جایگزین کنید