

## آلما پرایم



دستور العمل راه اندازی تصفیه کننده هوا

**AP362**



## فهرست

۴-۲

۱ معرفی محصول

۹-۵

۲ تمیز کردن و نگهداری

۱۰

۳. تکنولوژی و پارامترها

۱۱

۴. تعمیرات

## جلو

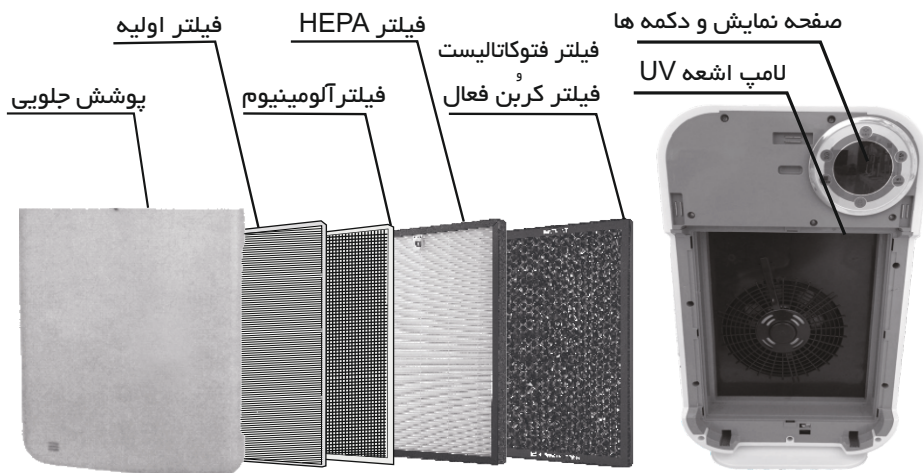

## پشت

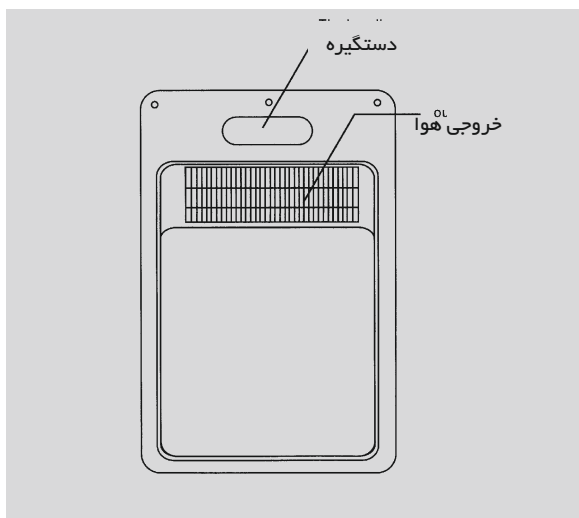



## قرار دادن در جای مناسب

لطفا نحوه قرار دادن صحیح زیر را بخوانید، تا دستگاه در فرآیند استفاده خراب نشود.



دستگاه را در فاصله ۲ متری از تلویزیون، رادیو و سایر وسایل الکتریکی نگه دارید.



فاصله ۱۰ سانتیمتری را از دیوار حفظ کنید.



دستگاه را در اتاق با گردش هوای خوب قرار دهید.

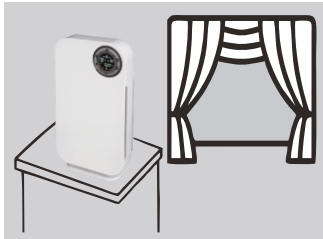

دستگاه را در نزدیکی پرده قرار ندهید.



## دستور العمل ایمنی:

**FAMCO**  
هایپر صنعت



۱. استفاده از دست خیس برای به کار انداختن دستگاه، بسیار خطرناک بوده و موجب برق گرفتگی می شود.



۲. دستگاه مجهز به موتور الکتریکی دوار با سرعت بالا می باشد، بنابراین وارد کردن هر جسم خارجی، سبب آسیب دستگاه و یا صدمه شخصی می شود.



۳. به هیچ عنوان دستگاه را در یک محیط با گاز قابل اشتعال یا مواد منفجره قرار ندهید.



۴. دستگاه را در معرض نور و گرمای مستقیم خورشید قرار ندهید.



۵. استفاده از دستگاه در حمام یا محل با رطوبت بالا خطرناک بوده و در نتیجه باعث شوک الکتریکی می شود



۱. هنگامی که سیم برق کهنه شده، گره خورده و آسیب دیده است، لطفا بلافاصله دستگاه را متوقف کنید. تنها بدست سرویس کار و یا پرسنل مجاز تعویض شود.



۲. از این دستگاه در محیط داخلی با شرایط و گردش هوای خوب استفاده کنید.



۳. دستگاه را در یک محل ناهموار که ممکن است باعث سقوط و صدمه شخصی شود قرار ندهید.



۴. از این دستگاه در آشپزخانه استفاده نکنید. این دستگاه برای فیلتر کردن دوده و روغن طراحی نشده است.



۵. این دستگاه برای استفاده در محیط باز مناسب نمی باشد.

# جداسازی فیلترها

**FAMCO**  
هایپر صنعت

۱. قبل از تمیز کردن فیلتر ها، لطفا برق را قطع کنید.

۱. پیاده سازی پانل  
برای جدا کردن صفحه جلویی، انگشتان خود را داخل حفره کناری  
دستگاه برده و با کمی فشار به سمت بیرون،  
درب به راحتی باز می شود.



۲. پیاده سازی فیلتر:  
دستگاه شامل چند فیلتر می باشد به ترتیب:  
۱- فیلتر اولیه (که قابل شستشو بوده و نیاز به تعویض ندارد)  
۲- فیلتر فتوکاتالیست و آلومینیوم  
۳- فیلتر هپا (زمان تعویض این فیلتر توسط دستگاه هشدار داده میشود)  
۴- فیلتر کربن اکتیو



نکته:

در هنگام جدا سازی فیلتر ها، به جهت قرار گرفتن آن دقت نمایید.  
بعضی فیلترها دارای یک نوار می باشد که نشان دهنده جهت قرارگیری  
فیلتر است. نوار در فیلتر باید بالا و رو به خارج دستگاه قرار گیرد.



# FAMCO

## هایپر صنعت



۴. سوار کردن: پانل  
ابتدا پایه های درب را به درستی در پایین دستگاه تصفیه کننده قرار دهید  
سپس بالای درب را جا بزنید، آهن ربا ها درب را به سمت خود می کشد.

## تمیز کردن کثیفی

هر ۲ ماه یکبار دستگاه را توسط دستمال نرم و خشک تمیز نمایید  
، اینکار تاثیر بسزایی در عمر دستگاه خواهد داشت.



## تعویض فیلترها

### ۱. جایگزینی صفحه فیلتر

Screen replacement



دوره استفاده از فیلتر HEPA ۱ تا ۲ سال و فیلتر کربن فعال  
۳ تا ۵ سال است، اگر نوار دور فیلترها آسیب دیده باشد، ما  
توصیه می کنیم که حتما تعویض گردد. (این مدت تعیین شده  
در شرایط مختلف محیطی کمی متفاوت خواهد بود).



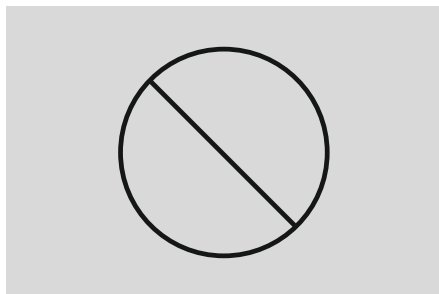

۲. فیلتر قابل شستشو  
فیلتر اولیه برای جلوگیری ذرات درشت است، این فیلتر قابل شستشو می باشد.

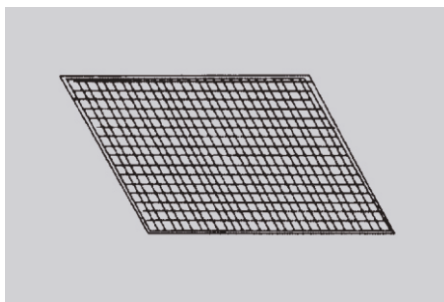

۳. لطفا جهت تعویض فیلتر جدید حتما از فیلتر مخصوص این دستگاه استفاده نمایید.

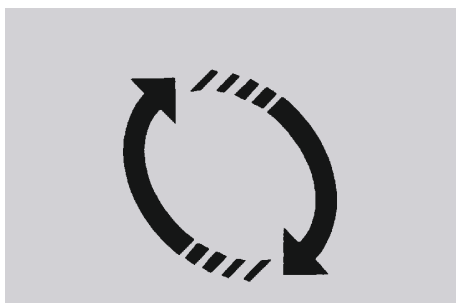

۴. گام هایی برای تعویض فیلتر، لطفا به صفحه ۵، مراجعه کنید.

لطفا به نماد کنترل پنل زیر و دستورالعمل های استفاده از این محصول مراجعه کنید



۱. اتصال به برق (POWER)

با وصل کردن دوشاخه به برق 22V-50HZ جریان برق ، برقرار می شود.  
با فشردن دکمه فوق دستگاه روشن/خاموش می شود.  
اخطار: با دست های مرطوب دو شاخه را وصل نکنید در این صورت امکان شوک الکتریکی وجود دارد.

۲. استریل کردن (STERILIZE)

با زدن این دکمه لامپ UV روشن می شود و توسط آن هوای محیط استریل می شود.

۳. دکمه تایمر (TIMER)

با فشار دادن دکمه تایمر می توانید ساعات کار را تنظیم کنید: می تواند ۱h ۲h ۸h باشد.

SLEEP

۴. دکمه خواب

هنگامی که دستگاه وارد حالت خواب می شود، فن در سرعت کم به کار می افتد، نور صفحه نمایش خاموش می شود و در حالت آرام کار تصفیه هوا صورت میگیرد تا مزاحم استراحت شما نباشد.

برای خروج از حالت خواب، کلید "SLEEP" یا "SPEED" را فشار دهید

SPEED

۵. دکمه سرعت

برای تغییر سرعت فن قرار داده شده است، شما می توانید با فشردن این دکمه سرعت فن را به صورت دستی کم یا زیاد نمایید گاهی اوقات به دلیل وجود رطوبت بالا، احتمال میعان (تبدیل شدن گاز به مایع) افزایش می یابد در نتیجه ممکن است به اشتباه هوا را آلوده نشان دهند. در این موقعیت بهتر است دستگاه را به صورت دستی تنظیم نمایید.

ION

۶. دکمه ION

برای شروع تولید یون منفی توسط دستگاه دکمه "یون" را فشار دهید.

RESET

۷. تنظیم مجدد

پس از تعویض فیلتر، جهت قطع شدن اخطار تعویض فیلتر باید دکمه تنظیم مجدد" را به مدت ۵ ثانیه فشار دهید .

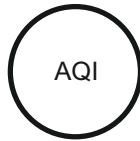

هنگامی که شاخص کیفیت هوا بسیار عالی است، چراغ نشانگر به رنگ آبی روشن می شود. وقتی شاخص کیفیت هوا متوسط است، چراغ نشانگر به زرد تبدیل می شود؛ اگر شاخص کیفیت هوا ضعیف باشد، چراغ نشانگر به رنگ قرمز تبدیل می شود.

## فناوری و پارامترها

مدل	AP ۳۶۲
ولتاژ نامی	۲۲۰V
فرکانس رتبه بندی شده	۶۰ Hz
قدرت رتبه بندی شده	۵۰ وات
نویز رتبه بندی شده	۵۵ ≥ db
حجم هوای پاک	۲۸۰ متر مکعب در ساعت
سطح بازده تصفیه آلودگی	الف
منطقه تحت پوشش	۶۰ متر مربع
وزن	۶/۶ کیلوگرم
اندازه محصول ( L * W * H )	۳۵۰ * ۱۹۰ * ۶۴۰ mm

## تعمیرات

قبل از درخواست تعمیر لطفا مراحل زیر را بررسی نمایید.

نقص	دلایل احتمالی	راه حل های احتمالی
دستگاه روشن نمیشود	<p>۱. دستگاه به برق وصل نشده است.</p> <p>۲. کلید خاموش/روشن دستگاه فشار داده نشده باشد.</p> <p>۳. درب فیلتر دستگاه به خوبی بسته نشده است.</p>	<p>۱. لطفا کابل دستگاه را چک نمایید (در صورت مشاهده نمودن پارگی یا فشار یا پیچ خوردگی شدید حتما به نمایندگی تحویل دهید)</p> <p>۲. لطفا دکمه "ON/OFF" را فشار دهید.</p> <p>۳. درب جلوی دستگاه را چک کنید که در جای خود قرار گرفته باشد</p>
اثرات حذف دود و ضد عفونی شدن ضعیف است.	<p>۱. فیلترها با روش اشتباه یا معکوس نصب شده است.</p> <p>۲. عمر مفید فیلتر تمام شده است.</p> <p>۳. ورودی هوا توسط جسم خارجی مسدود شده است.</p>	<p>۱. فیلترها را (طبق صفحه ۵) بازدید نمایید و به روش صحیح نصب کنید.</p> <p>۲. لطفا فیلتر جدید را از نمایندگی شرکت تحویل گرفته و تعویض نمایید.</p> <p>۳. لطفا جسم خارجی را بردارید.</p>