

FAMCO

هایپر صنعت

- www.famco.co.ir
- www.famcocorp.com



PUMPS
پمپ

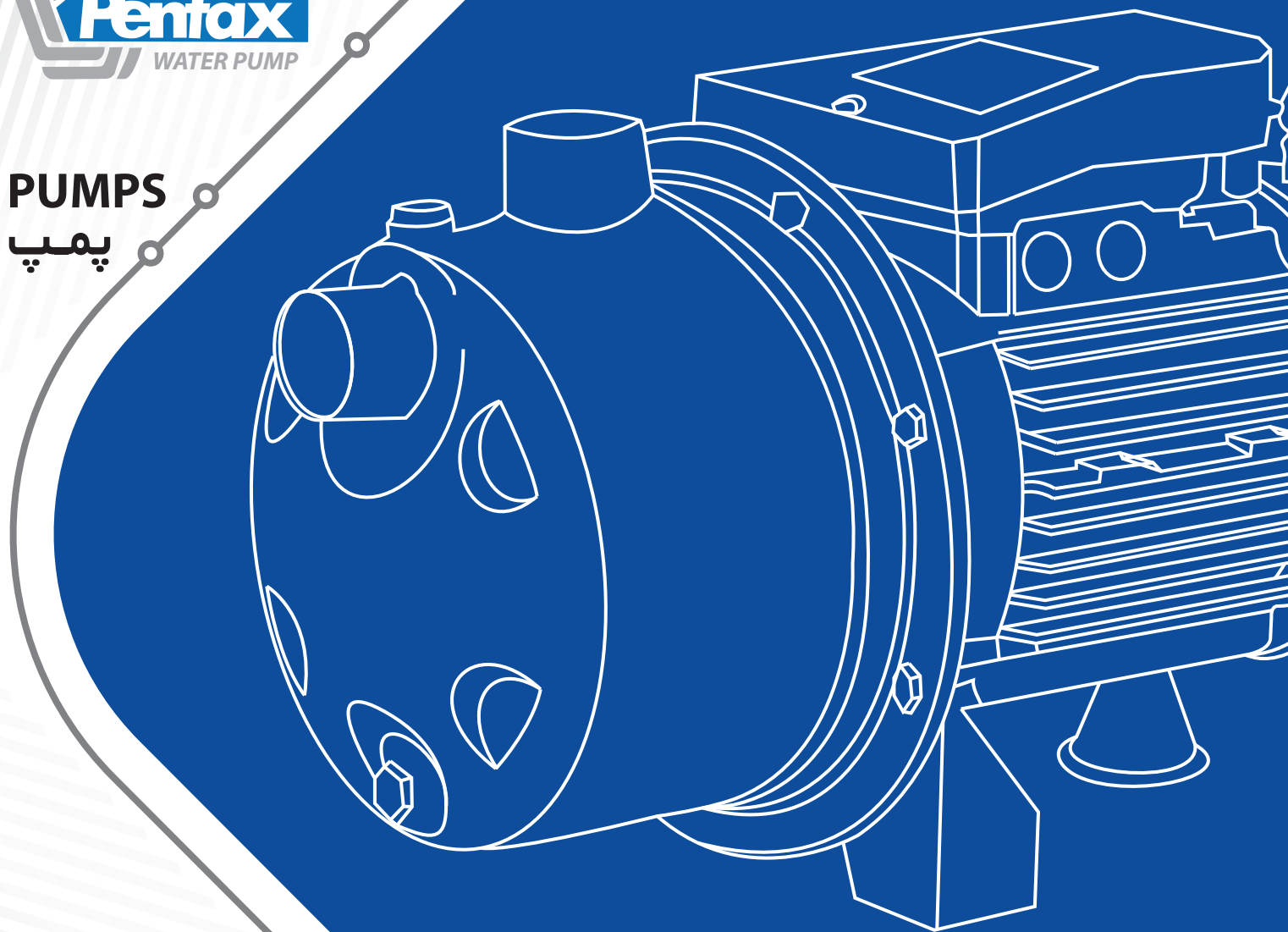

Catalog 2018 • • Symbol of the dynamism in industry

ULTRA V/L Series



سری ULTRA V/L

الکتروپمپ های سانتریفیوژ طبقاتی عمودی استیل ، جهت پمپاژ آب صاف در مصارف کشاورزی و صنعتی استفاده می شوند.

کاربردها

- جهت پمپاژ آب صاف در مصارف خانگی
- جهت پمپاژ آب مخلوط با مایعات خورنده در مصارف کشاورزی و صنعتی
- سیستم های تحت فشار ، آبیاری ، پمپاژ آب آشامیدنی
- تصفیه آب
- صنایع غذایی
- صنایع دارویی
- سیستم های گرمایشی و تهویه مطبوع
- سیستمهای شستشو

مشخصات فنی

مشخصات هیدرولیکی

دبی : حداکثر تا 25 متر مکعب در ساعت

هد : حداکثر تا 125 متر

گستره دمای سیال : از 5 تا 35 درجه سانتیگراد

حداکثر دمای محیط : 40 درجه سانتیگراد

مشخصات الکتروموتور

توان : از 0.9kw تا 5.7kw

کلاس عایق بندی : F

درجه حفاظت : IP44

متریال

پوسته : استنلس استیل

پروانه و دیفیوزر : نوریل (تقویت شده با فایبرگلاس GFN2V)

مکانیکال سیل :

سرامیک - گرافیت (تا 6 طبقه)

گرافیت - سیلیکون کارباید (از 7 طبقه به بالا)

شافت : استنلس استیل

گسکت بدنه پمپ : EPDM

ULTRA/L Series

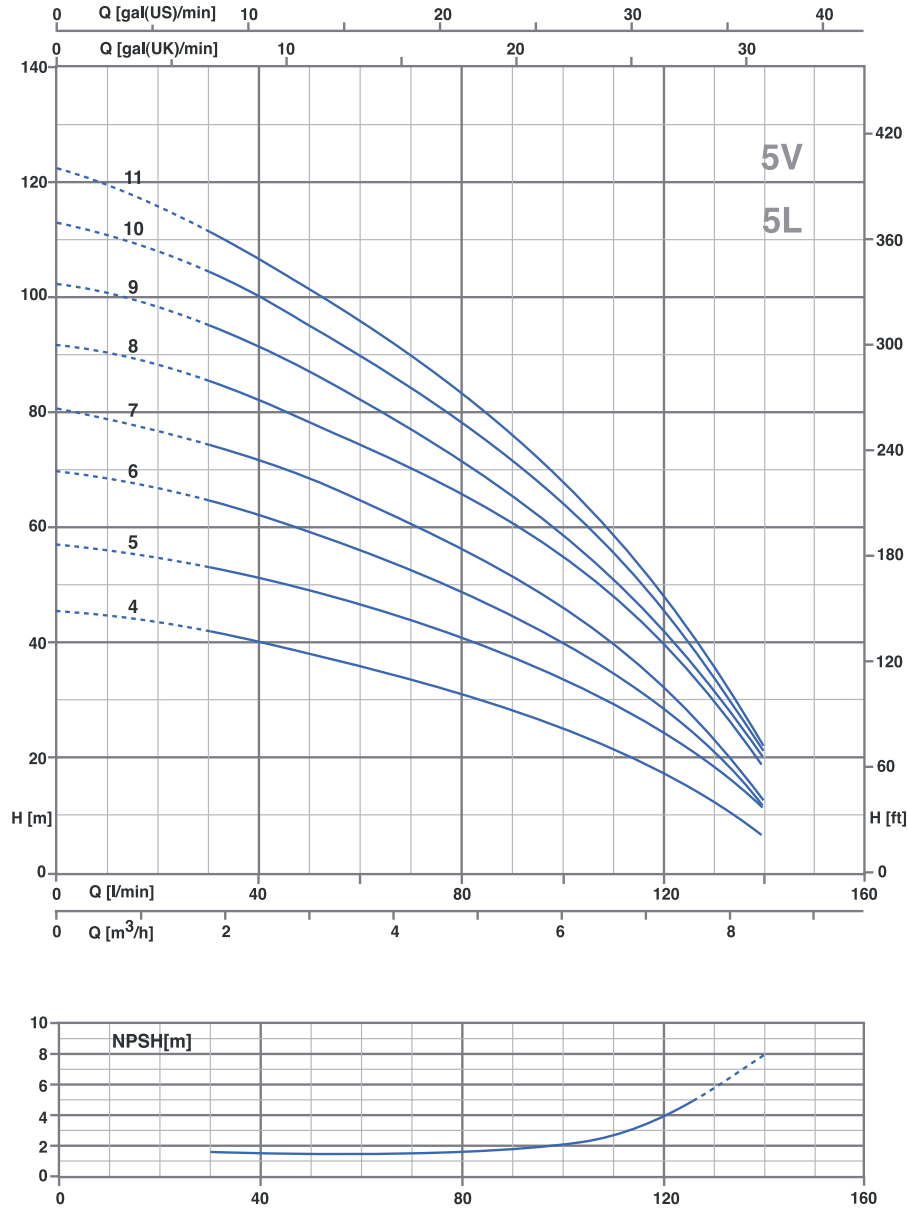

TYPE		P2		P1 (KW)		AMPERE		Q(m³/H- L/min)							
						1"	3"	0	1.8	2.4	3.6	4.8	6	7.2	8.4
1"	3"	(HP)	(KW)	1"	3"	1×230V 50Hz	3×400V 50Hz	0	30	40	60	80	100	120	140
U5V-120/4*	U5V-120/4T*	1.2	0.9	1.13	1.13	5.2	2.5	45.3	41.3	39.6	35.6	30.8	24.9	17.6	6.4
U5...-150/5	U5...-150/5T	1.5	1.1	1.47	1.39	6.8	2.8	56.8	53	51	46.1	40.1	33.3	24.8	11.5
U5...-180/6	U5...-180/6T	1.8	1.3	1.7	1.62	7.7	3	69.3	64.4	62	55.6	48.2	39.6	28.8	12
U5...-200/7	U5...-200/7T	2	1.5	2	1.86	9	3.4	80.3	73.6	71	64.5	56.1	46	33.4	12.5
U5...-250/8	U5...-250/8T	2.5	1.85	2.37	2.17	10.7	4.1	91.4	85	81.8	74.3	65.5	54.7	40.4	17.1
U5...-280/9	U5...-280/9T	2.8	2.1	2.6	2.4	11.7	4.4	102.1	94.6	90.7	81.6	71	58.5	42.3	20.1
U5...-350/10	U5...-350/10T	3	2.2	2.84	2.73	12.8	4.9	112.7	103.9	99.9	89.8	78.25	64	46.4	21
U5...-350/11	U5...-350/11T	3.5	2.57	2.95	2.89	13.3	5	122	111.2	106.3	95.6	83.1	67.6	48.2	22

ULTRA/L Series

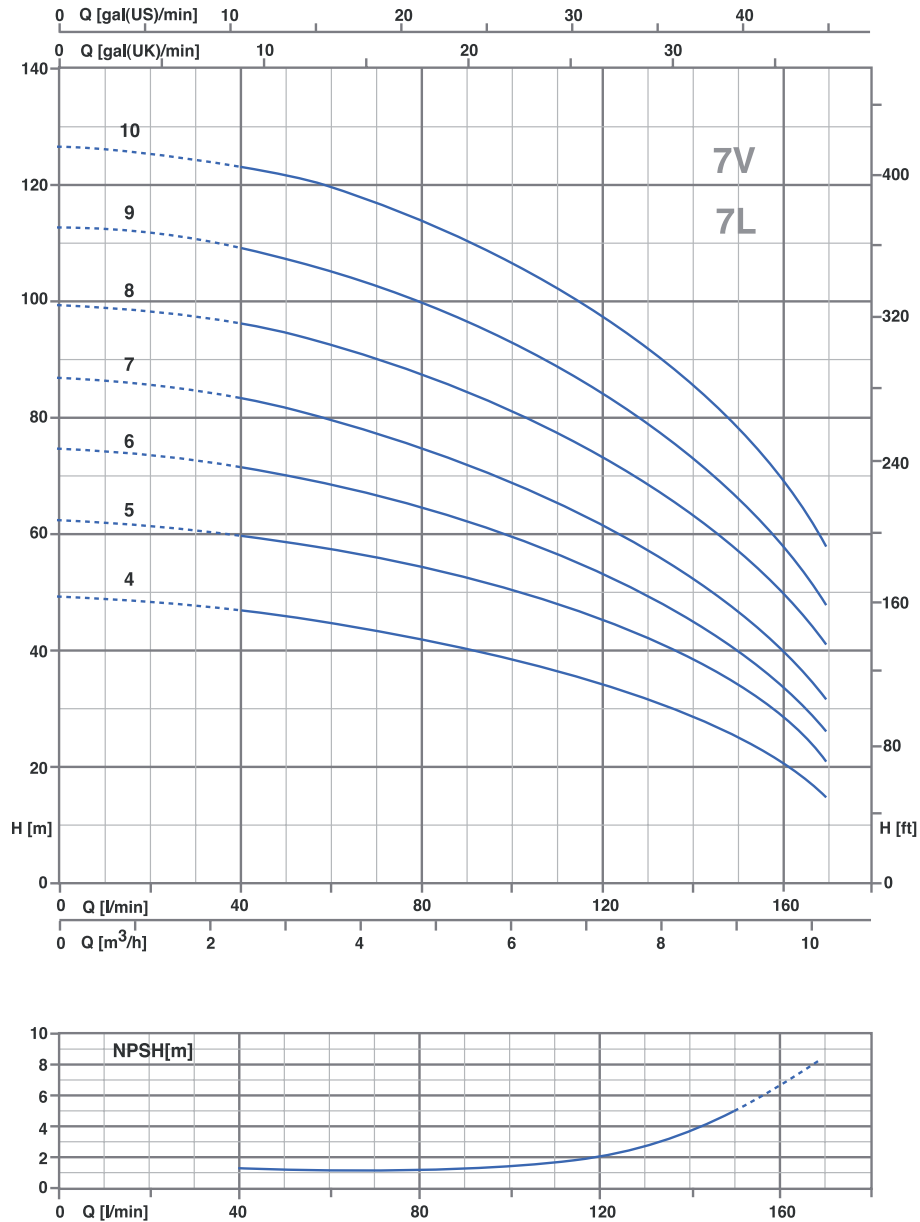

TYPE		P2		P1 (KW)		AMPERE		Q(m³/H- L/min)									
						1~	3~	0	2.4	3.6	4.8	6	7.2	8.4	9.6	10.2	
1~ 230V-50Hz	3~ 230/400V-50Hz	(HP)	(KW)	1~	3~	1×230V 50Hz	3×400V 50Hz	H(m)									
U7...180/4	U7...180/4T	1.8	1.3	1.83	1.71	8.3	3.2	49.5	47.4	45.3	42.5	39.2	34.8	29.4	22.6	16.9	
U7...250/5	U7...250/5T	2.5	1.85	2.39	2.15	10.9	4.2	62.6	60.6	58.2	55.1	51.1	45.8	39	29.8	21.5	
U7...300/6	U7...300/6T	3	2.2	2.68	2.63	12.2	5	47.8	71.5	68.2	64.5	59.3	53	44.6	34.5	26.7	
-	U7...350/7T	3.5	2.57	-	3.04	-	.5	87.2	83.3	79.3	74.6	68.9	61.9	52.5	41	32.2	
-	U7...400/8T	4	3	-	3.6	-	6.8	99.5	96.1	92.6	87.9	81.9	74.6	64.4	51	43	
-	U7...450/9T	4.5	3.31	-	4.09	-	7	113.2	109.7	105.4	100.1	93.5	84.8	73.6	59.6	49	
-	U7...450/10T	5.5	4	-	4.6	-	8.3	127	123.8	119.6	114.1	106.6	97.6	86	70.3	61	

ULTRA/L Series

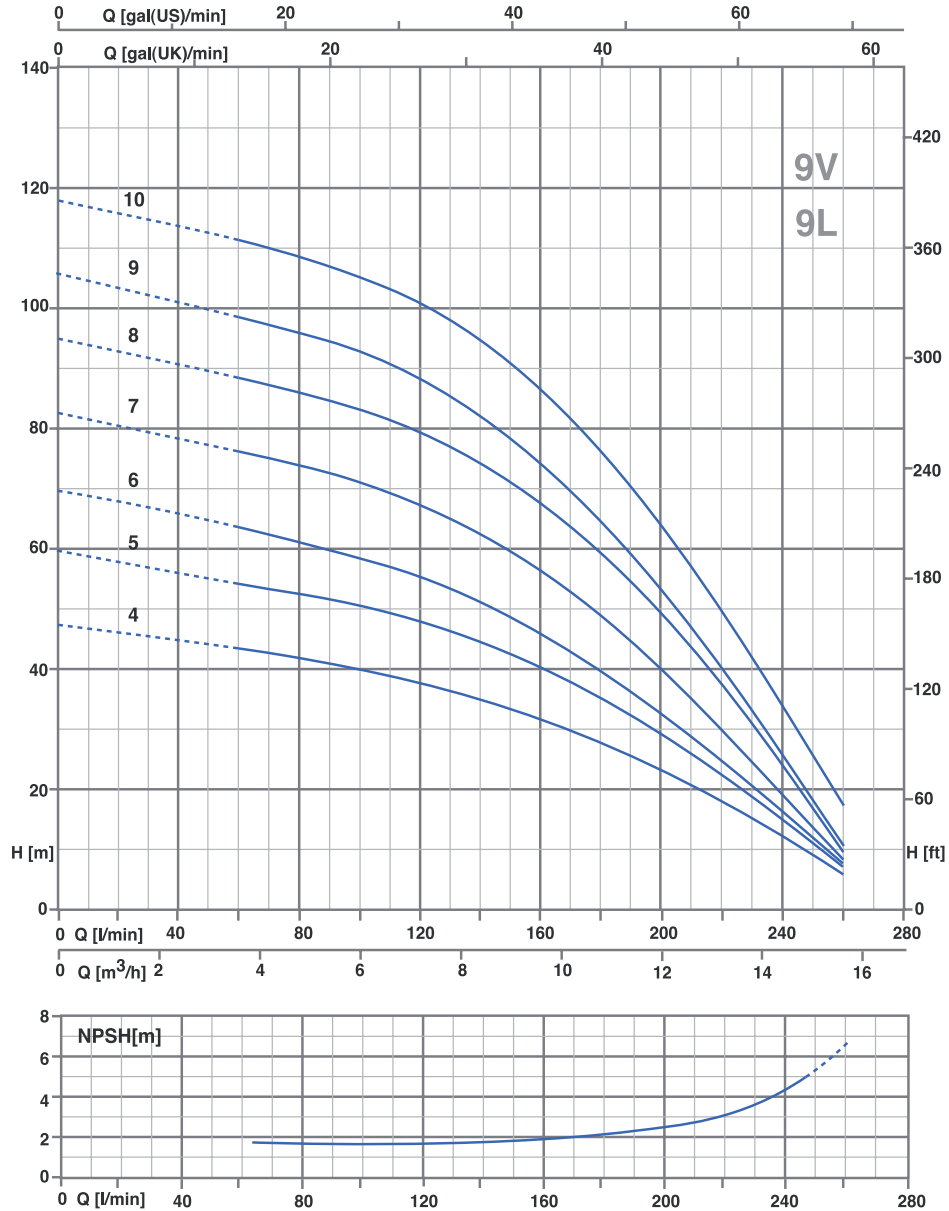

TYPE		P2		P1 (KW)		AMPERE		Q(m³/H- L/min)													
						1"	3"	0	3.6	4.8	6	7.2	8.4	9.6	10.8	12	13.2	14.4	15.6		
1"	3"	(HP)	(KW)	1"	3"	1×230V 50Hz	3×400V 50Hz	0	60	80	100	120	140	160	180	200	220	240	260		
U9...-200/4	U9...-200/4T	2	1.5	1.88	1.77	8.4	3.3	47.1	43.5	42	40.5	38.3	35.7	32.4	28.4	23.8	18.9	13.3	7.3		
U9...-250/5	U9...-250/5T	2.5	1.85	2.32	2.18	10.6	4.3	59.2	54.4	52.4	50.4	47.9	44.8	40.5	35.5	29.8	23.5	16.3	8.5		
U9...-300/6	U9...-300/6T	3	2.2	2.74	2.64	12.2	4.8	69.4	63.7	61.4	58.8	55.6	51.6	46.5	40.3	33.5	25.4	17	9		
-	U9...-400/7T	4	3	-	3.09	-	5.7	82	76	73.7	70.9	67.5	63	57	49.7	41	31.2	20.1	9.5		
-	U9...-450/8T	4.5	3.31	-	3.67	-	6.4	94.5	88.4	86	83	79.4	74.7	68	59.8	49.8	38.9	27	11.6		
-	U9...-500/9T	5	3.7	-	4.03	-	6.9	105.4	98.9	96.1	92.7	88.5	82.8	75	65.4	54.5	41.8	28	12.5		
-	U9...-550/10T	5.5	4	-	4.57	-	8.3	117.6	111	108.4	105.3	101.1	95.1	87.2	76.7	64.8	51.2	36.4	20.1		

ULTRA/L Series

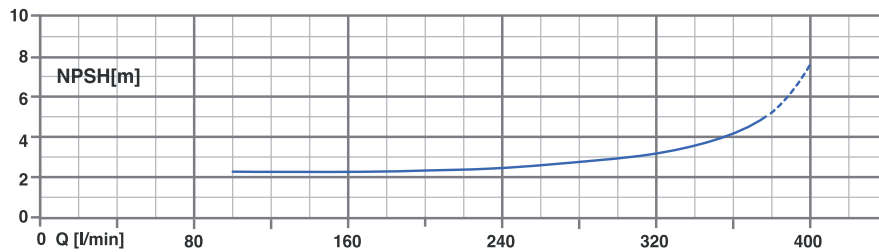
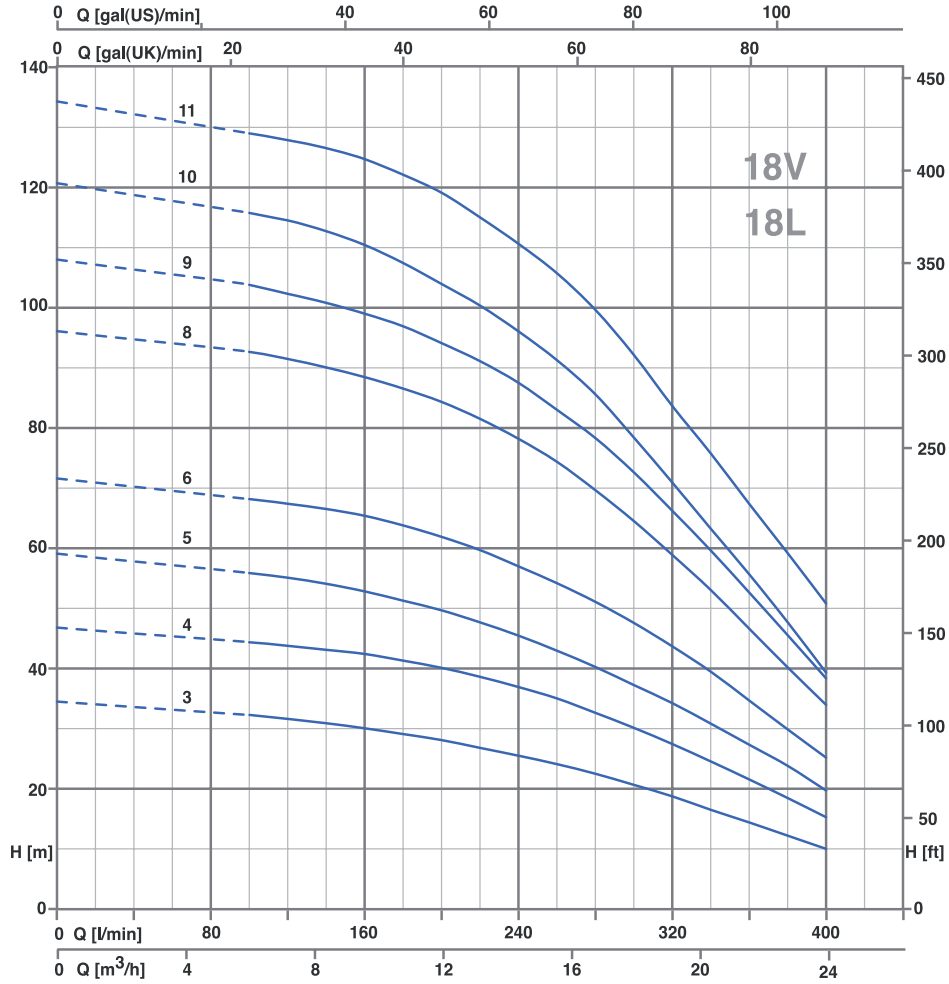

TYPE	P2		P1 (KW)	AMPERE	Q(m³/H- L/min)																
				3"	0	6	7.2	8.4	9.6	10.8	12	13.2	14.4	15.6	16.8	18	19.2	20.4	21.6	22.8	24
	(HP)	(KW)	3"	H(m)																	
U18...-250/3T	2.5	1.85	2.19	4.3	34.5	32.0	31.6	30.9	30.1	29.1	28.1	26.8	25.5	24.1	22.5	20.7	18.7	16.5	14.4	12.2	10.0
U18...-400/4T	4	3	2.99	5.5	46.8	44.2	43.7	43.1	42.41	41.3	40.1	38.6	36.9	35	32.6	30.1	27.4	24.5	21.5	18.4	15.2
U18...-450/5T	4.5	3.31	3.68	6.6	55.9	55.9	55.1	54.1	52.8	51.3	49.7	47.7	45.5	43.0	40.3	37.3	34.3	30.9	27.4	23.9	19.8
U18...-550/6T	5.5	4	4.51	8.7	68.2	68.2	67.4	66.5	66.5	63.8	61.9	59.7	54.2	54.2	51.1	47.6	43.7	39.5	34.7	29.9	25.2
U18...-750/8T	7.5	5.5	5.5	10.7	96.1	92.6	91.5	90.1	88.5	86.6	84.4	81.6	74.5	74.5	69.8	64.7	59.1	53.3	46.9	40.5	34.3
U18...-900/9T	9	6.6	6.6	12.8	108.0	103.6	102.3	100.8	99.0	96.9	94.1	91.1	83.0	83.0	78.3	72.6	66.2	59.6	52.6	45.5	38.3
U18...-850/10T*	8.5	6.3	6.3	12.6	120.7	115.6	114.5	112.7	110.4	107.4	103.9	100.3	91.2	91.2	85.5	78.3	70.8	63.1	55.5	47.5	39.1
U18...-1000/11T*	10	7.5	7.5	14.6	134.3	129.9	128.2	126.8	124.7	122.1	119.1	115	105.7	105.7	99.6	92.1	83.6	75.7	67.3	59.1	50.7

FAMCO

هایپر صنعت

Symbol of the dynamism
in industry

Tel: ۳۳۱۱۳۳۷۷ (خط ۳۰)
E-mail: info@famco.co.ir
www.famcocorp.com
www.famco.co.ir

تهران - کیلومتر ۲۱ جاده مخصوص کرج - روبروی پالایشگاه
نفت پارس، پلاک ۱۲
تهران - خیابان سعدی جنوبی - مجتمع اداری تجاری سعدی
طبقه ششم - واحد ۶۱۷

نماد پویایی در صنعت